

JBL

Temp Set

Unit L-U-W 35-70

-  **DE** **UK** **FR** **NL**
IT **DK** **ES** **PT**
SE **CZ** **PL** **RU**

klick

DE mit Gelenk
UK jointed
FR avec rotule articulée

DE mit Schnell-Kopplung
UK with quick coupling
FR avec raccord rapide

made in Europe

DE **Leuchten-Set ***
für Metaldampf-Strahler in Terrarien

UK **Bulb Holder Kit ***
for metal halide lamps in terrariums

FR **Kit d'éclairage *** pour spots
aux halogénures métalliques de terrariums

pro Terra

- DE
UK
FR
NL
IT
DK
ES
PT
SE
CZ
PL
RU



Temp Set Temp Set Temp Set

Unit LU-W 35 Unit LU-W 50 Unit LU-W 70

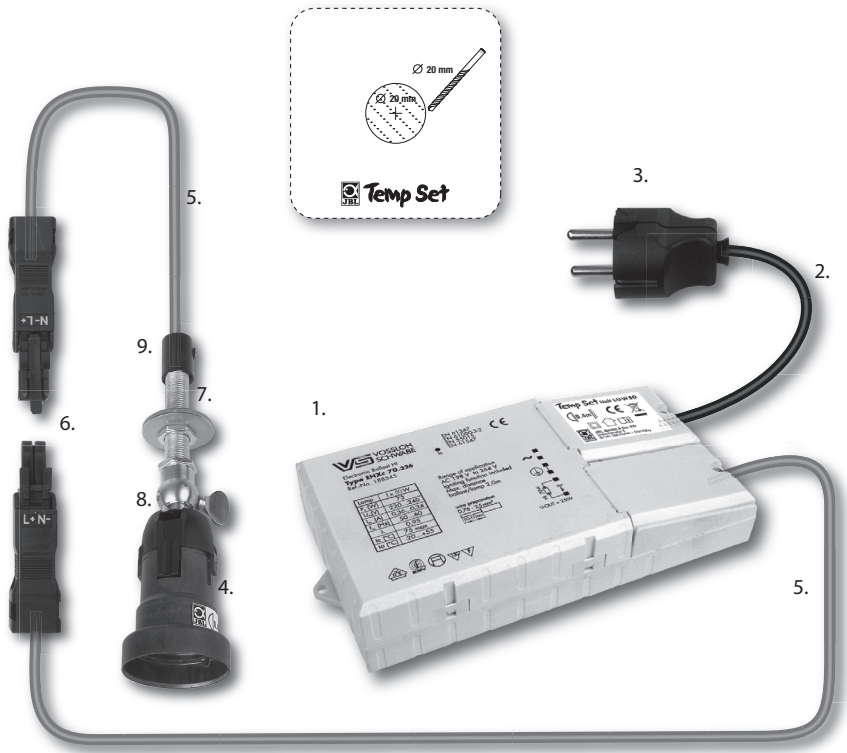



1

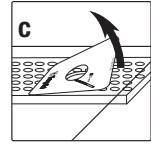
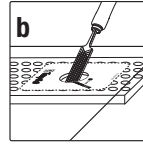
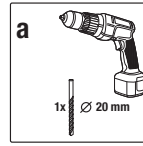
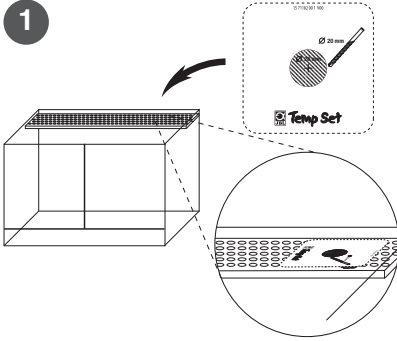

2

3

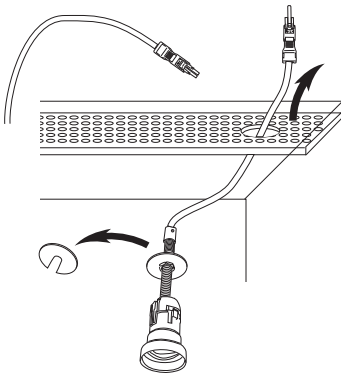

4

5

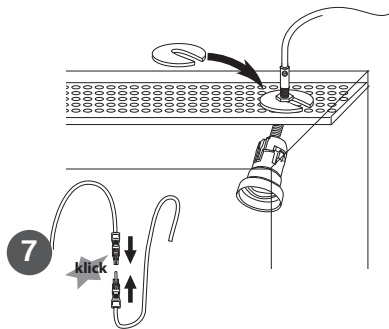

6

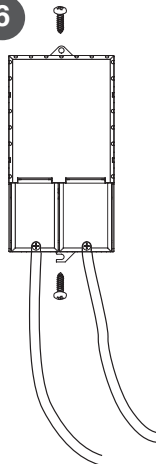



JBL TempSet Unit L-U-W Leuchten-Set * für Metaldampfstrahler in Terrarien

*) Leuchtmittel nicht enthalten.

- Fertig vormontiertes Leuchtenset zum sicheren Betrieb von **JBL Reptil Desert L-U-W Light** und **JBL Reptil Jungle L-U-W Light** sowie anderen Halogen-Metaldampflampen (HID) in Terrarien.
- Mit elektronischem Qualitätsvorschaltgerät Marke VS.
- Rote Spezialleitung zwischen Vorschaltgerät und Lampenfassung in zugelassener hochspannungsfester Ausführung, geeignet für die bei Metaldampflampen (HID) erforderliche, hohe Zündspannung.
- Zuleitung zum Vorschaltgerät in dreidriger Ausführung mit Schutzleiter und Schutzkontaktstecker.
- Schnell-Kupplung zur leichteren Installation. Nur ein einfaches Loch zu bohren.
- Stabiles Gelenk zur stufenlosen Neigungseinstellung des Strahlers..
- Mikroprozessorgesteuerte Sicherheitsabschaltung nach weniger als 20 Minuten bei nicht zündenden Metaldampflampen.
- End of life Abschaltautomatik bei defekten Metaldampflampen.
- Überhitzungsabschaltung des Vorschaltgerätes.
- Ausschließlich geeignet zum Betrieb von Metaldampf-Strahlern z. B. JBL L-U-W Light und anderen HID-Strahlern.

230 V, 50 Hz, E27, für Metaldampf-Strahler

Sicherheitshinweise:

- Vergewissern Sie sich, dass die auf dem Typenschild angegebene Betriebsspannung mit der Netzspannung übereinstimmt.
- Zum L-U-W- Lampenwechsel immer zuerst Netzstecker ziehen und Lampe sowie Fassung erkalten lassen. Neue Lampe einschrauben und danach wieder mit dem Stromnetz verbinden.
- Beim Ein- und Ausschrauben der L-U-W- Lampe ist immer mit einer Hand die Fassung festzuhalten um so das Kabel gegen Verdrehen zu sichern.
- Ein TempSet Unit L-U-W mit beschädigter Netz-Zuleitung (2) oder beschädigter Spezialzündleitung (6) darf nicht in Betrieb genommen werden.
- Beschädigte Zuleitungen oder Spezialzündleitungen dürfen nicht durch handelsübliche Leitungen ersetzt werden. Im Falle einer beschädigten Leitung wenden Sie sich an den Hersteller.
- Die Lampenfassung ist eine Spezialfassung und darf nicht durch handelsübliche Fassungen

DE

UK

FR

NL

IT

DK

ES

PT

SE

CZ

PL

RU



- ersetzt werden. Im Falle einer beschädigten Fassung wenden Sie sich an den Hersteller.
- Das Vorschaltgerät dieses JBL TempSet Unit L-U-W kann nicht zerlegt oder repariert werden. Bei Beschädigung muss es entsorgt werden.
- Das Gerät darf nur in Innenräumen betrieben werden.
- Das Gerät darf für keine anderen als in dieser Gebrauchsinformation genannte Zwecke verwendet werden.
- Unter Aufsicht kann dieses Gerät von Kindern über 8 Jahre und von Menschen mit eingeschränkten körperlichen, sensorischen oder mentalen Fähigkeiten, sowie unerfahrenen Menschen verwendet werden. Dafür sollten sie eine Einführung in die Funktionsweise des Geräts bekommen haben und sich der Gefahren der Anwendung bewusst sein. Das Gerät ist kein Spielzeug. Kinder sollten das Gerät nicht säubern oder warten, es sei denn, sie sind über 8 Jahre alt und werden beaufsichtigt.
- JBL TempSet Unit L-U-W sowie Metaldampf-Strahler niemals mit Wasser besprühen.
- Darf nicht für Aquarien verwendet werden.
- Eine von der nachfolgend beschriebenen Vorgehensweise abweichende Montage, die ein Lösen elektrischer Verbindungen erfordert, darf nur von **geschultem Fachpersonal** durchgeführt werden! Bei unsachgemäß durchgeführten elektrischen Verbindungen besteht Verletzungsgefahr durch elektrischen Schlag und Brandgefahr!

Teile und Bezeichnung:

1. Vorschaltgerät Marke VS
2. 2 m Netzzuleitung zu Vorschaltgerät, 3-adrig
3. EU Schutzkontaktstecker
4. Spezialfassung E27, temperaturfest bis 270 °C, zugelassen und geprüft für 5 kV Zündspannung
5. Rote Spezialzündleitung aus Teflon zugelassen für 5 kV Zündspannung zwischen Vorschaltgerät und Fassung.
6. Schnellkupplung
7. Gewinderohr
8. Gelenk
9. Zugentlastung

Montagehinweise:

Zur Montage erforderlich:
Bohrmaschine mit HSS-Bohrer 20 mm und Schraubendreher.

Der nachfolgend beschriebene Montagevorgang kann bei genauer Befolgung der Anweisungen von jedermann ausgeführt werden.
Es ist keine Elektrofachkraft erforderlich.

1. Bohren Sie ein Loch von ca. 20 mm Durchmesser in die Oberfläche an der Sie die Lampenfassung (4) des TempSet befestigen wollen. Die Oberfläche sollte normal oder schwer entflammbar sein.
2. Trennen Sie die Schnellkupplung (6) zwischen Lampenfassung und Vorschaltgerät. Heben Sie dazu mit einem kleinen Schraubendreher ein Ende der Verriegelung leicht an und ziehen die beiden Kupplungsteile auseinander.





3. Lösen Sie die Feststellschraube an der auf dem Gewinderohr (7) befindlichen Zugentlastung (8). Schrauben Sie die Zugentlastung vom Gewinderohr. Achten Sie dabei darauf, das Kabel nicht zu verdrehen. Schieben Sie die Zugentlastung entlang des Kabels ca. 10 cm nach oben. Lösen Sie die obere 6-Kantmutter am Gewinderohr und schieben Sie sie ebenfalls über das Kabel nach oben zur Zugentlastung. Schieben Sie nun die geschlitzte Unterlegscheibe ebenfalls nach oben. Die Unterlegscheibe lässt sich nun durch den Schlitz vom Kabel entnehmen.
4. Führen Sie das Kabel mit Schnellkupplung, Zugentlastung, loser Mutter und Gewinderohr von innen durch das vorgebohrte Loch, bis dieses durch die verbliebene große Unterlegscheibe verschlossen wird. Schieben Sie nun die geschlitzte Unterlegscheibe unterhalb der Zugentlastung wieder über das Kabel und fixieren Sie sie mit der in Punkt 3 gelösten 6-Kantmutter.
5. Schrauben Sie die Zugentlastung wieder auf das Ende des Gewinderohrs und fixieren das Kabel durch die Feststellschraube.
6. Befestigen Sie das Vorschaltgerät (1) mit zwei Schrauben auf einem nicht brennbaren und stabilen Untergrund in der Nähe der nach Punkt 1 – 5 angebrachten Lampenfassung. Achten Sie auf ausreichende Nähe zur Lampenfassung, so dass später die rote Spezialzündleitung (5) weder geknickt noch Zug ausgesetzt wird.
7. Verbinden Sie nun die Schnellkupplung (6) zwischen Lampenfassung und Vorschaltgerät, indem Sie die beiden Kupplungsteile zusammenstecken, bis die Verriegelung einrastet.
8. Schrauben Sie einen Metalldampf-Strahler wie z. B. **JBL ReptilDesert L-U-W Light** oder **JBL ReptilJungle L-U-W Light** in die Fassung (4). Halten Sie dabei die Fassung mit der anderen Hand fest, um sie gegen eventuelles Verdrehen zu sichern. Vergewissern Sie sich, dass Metalldampflampe und JBL TempSet Unit L-U-W die gleiche Wattstärke haben.
9. Verbinden Sie nun die Netzzuleitung (2) mit dem Stromnetz. Alternativ kann auch eine handelsübliche Schaltuhr verwendet werden.

ACHTUNG:

Metalldampflampen durchlaufen nach Einschalten einen Zündvorgang und benötigen deshalb eine gewisse Zeit bis zur vollen Helligkeit. Beim Zündvorgang kann der Strahler etwas flackern. Nach Unterbrechung und wieder Einschalten der Stromzufuhr startet der Metalldampf-Strahler erst nach einer gewissen Abkühlzeit wieder mit einem neuen Zündvorgang.

Plötzliches Erlöschen der Lampe nach einiger Zeit im Betrieb kann durch eine Überhitzung des Vorschaltgerätes verursacht sein. Wenn das Vorschaltgerät nicht ausreichend belüftet wird, z. B. bei Anbringung im Spalt zwischen Terrarienrückseite und Wohnraumwand, wird durch eine automatische Abschaltung das Vorschaltgerät vor Schaden durch Überhitzung geschützt. Trennen Sie in einem solchen Fall das Vorschaltgerät vom Netz und versetzen Sie es an einen Ort

DE

UK

FR

NL

IT

DK

ES

PT

SE

CZ

PL

RU





mit ausreichender Luftzufuhr. Warten Sie 10 Minuten und stellen dann die Verbindung mit dem Stromnetz wieder her.

Garantie

Dem Käufer dieses **JBL-Gerätes** leisten wir eine Garantie von 3 Jahren ab Kaufdatum.

Die Garantie erstreckt sich auf Montage- und Materialfehler. Schäden durch äußere Einflüsse und unsachgemäße Behandlung sind von der Garantie ausgeschlossen. Die Garantieleistung erfolgt nach unserer Wahl durch Austausch oder Reparatur der mangelhaften Teile.

Weitere Garantieansprüche bestehen nicht, insbesondere wird, soweit gesetzlich zulässig, keine Haftung für Folgeschäden übernommen, die durch dieses Gerät entstehen. Im Garantiefall wenden Sie sich an Ihren Zoofachhändler oder schicken das Gerät ausreichend frankiert mit gültigem Kaufbeleg an uns ein.*

*** Im Garantiefall bitte ausgefüllt einsenden an:**

JBL GmbH & Co. KG, Abt. Service, Wattstr. 4, 67141 Neuhofen, Germany

Gerät:

- TempSet L-U-W Unit 35
- TempSet L-U-W Unit 50
- TempSet L-U-W Unit 70

Platz für Kaufbeleg:

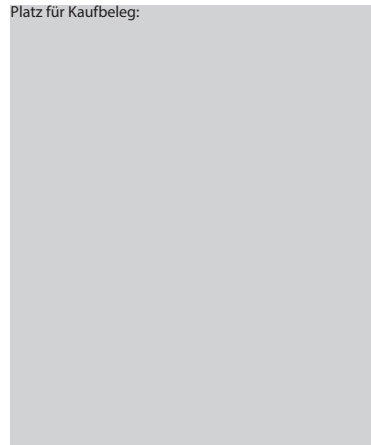

Serien-Nr

.....

Kaufdatum: __/__/__
(bitte unbedingt Kaufbeleg beilegen, den Sie mit dem Gerät wieder zurück erhalten)

Grund der Beanstandung:

Datum:..... Unterschrift:.....



JBL TempSet Unit L-U-W Bulb Holder Kit * for metal halide lamps in terrariums

*) Light bulbs not included.

- Ready-to-use pre-assembled bulb holder kit for reliable and safe operation of **JBL Reptil Desert L-U-W Light** and **JBL Reptil Jungle L-U-W Light**, as well as other metal halide lamps, in terrariums.
- With a high-quality VS electronic ballast.
- Special red cable between the electronic ballast and the lamp socket with the approved high-voltage resistant design, suited for the high ignition voltage required for metal halide lamps.
- Three-core lead (with a protective conductor) to the electronic ballast and a safety plug.
- Quick coupling for easier assembly. All you need to do is drill a hole.
- Sturdy joint for stepless adjustment of the angle of the lamp.
- Microprocessor-controlled safety shut off after less than 20 minutes if the metal halide lamp does not turn on.
- End-of-life automatic shut off if the metal halide lamp is defective.
- Automatic shut off of the ballast in case of overheating.
- Exclusively suited for operation with metal halide lamps e.g. JBL L-U-W Light and other HID lamps.

230 V, 50 Hz, E27, for metal halide lamps

Safety instructions:

- Make sure that the operating voltage indicated on the name-plate agrees with the mains voltage.
- Always disconnect the power plug and allow the socket to cool off first before changing L-U-W bulbs. Screw in the new bulb and then reconnect the power plug.
- When screwing the L-U-W bulb in and out, always make sure to hold the socket with one hand in order to prevent the cable from twisting.
- Do not operate a TempSet L-U-W Unit with a damaged mains lead (2) or a damaged special ignition cable (6).so
- Damaged leads or special ignition cables may not be replaced by standard cables. Please contact the manufacturer in the event of a damaged cable.
- The lamp socket is a special socket and may not be replaced by a standard socket. Please contact the manufacturer in the event of a damaged socket.
- The electronic ballast of this JBL TempSet L-U-W Unit cannot be disassembled or repaired. If damaged, it must be disposed of.

DE

UK

FR

NL

IT

DK

ES

PT

SE

CZ

PL

RU

5



- The appliance is for indoor use only.
- The appliance may not be used for any purpose besides that indicated in the Instructions for Use.
- If they are supervised, the appliance may be used by children over the age of 8 and by persons with a physical, sensory or mental impairment, as well as by inexperienced persons. They should have received an introduction to how to use the appliance for this purpose and be aware of the risks of use. The appliance is not a toy. Children should not clean the appliance or do maintenance or repair work on it unless they are over the age of 8 and are being supervised.
- Never spray a JBL TempSet L-U-W Unit and metal halide lamps with water.
- Do not use for aquariums.
- Any assembly or mounting deviating from the procedure described in the following and requiring the removal of electrical connections may only be carried out by a **trained specialist!** Improper electrical connections may cause injury from electrical shock and pose a fire hazard!

Parts and names:

1. VS brand electronic ballast
2. 1.5 m mains lead to the electronic ballast, 3-core
3. EU safety plug
4. A special E27 socket, temperature resistant up to 270 °C, certified and tested for 5 kV ignition voltage
5. Special red Teflon ignition cable approved for 5 kV ignition voltage between the electronic ballast and the socket.
6. Quick coupling
7. Threaded tube
8. Joint
9. Strain relief

Mounting instructions:

What you will need:

A power drill with a 20 mm HSS drill bit and screwdriver.

The mounting procedure described in the following can be performed by anyone if the instructions are followed accurately. You do not need to be an electrical specialist:

1. Drill a hole with a diameter of approx. 22 mm into the surface where you plan to mount the light socket (4) of your TempSet kit. The surface should be flame-resistant or non-flammable.
2. Disconnect the quick coupling (6) between the light socket and the electronic ballast. To do so, slightly lift one end of the fastener with a small screwdriver and pull the two coupling pieces apart.
3. Unscrew the locking screw on the strain relief (8) located on the threaded tube (7). Unscrew the strain relief from the threaded tube, making sure not to twist the cable. Push the strain relief up along the cable by approx. 10 cm. Loosen the upper hexagon nut on the threaded tube and push it up along the cable to the strain relief as before.





Then push the slotted washer up as well. The washer can now be removed from the cable through the slot.

4. Insert the cable with the quick coupling, strain relief, loose nut and threaded tube through the pre-drilled hole from the inside until it is closed off by the large washer that remains. Now push the slotted washer beneath the strain relief along the cable again and secure it with the hexagon nut that was loosened in Step 3.
5. Screw the strain relief back onto the end of the threaded tube and secure the cable with the locking screw.
6. Use two screws to mount the electronic ballast (1) on a non-flammable, sturdy base near the light socket mounted according to Numbers 1 – 5. Make sure it is close enough to the light socket so that the special ignition cable (5) will not be kinked or pulled.
7. Now, connect the quick coupling (6) between the light socket and the electronic ballast by pushing the two coupling pieces together until the fastener snaps in place.
8. Screw a metal halide lamp such as **JBL ReptilDesert L-U-W Light** or **JBL ReptilJungle L-U-W Light** into the socket (4). Make sure to hold the socket with the other hand to prevent it from twisting. Make sure that the metal halide lamp and JBL TempSet Unit L-U-W have the same wattage.
9. Connect the mains lead (2) to the power supply. A standard automatic timer can also be used as an alternative.

PLEASE NOTE:

Metal halide lamps go through an ignition process before switching on, so that it takes some time before they attain their full brightness. The lamp may flicker slightly when starting. After the power supply is cut and then restored, the metal halide lamp will only turn on again after a brief cooling-off period and with a new ignition procedure.

If the lamp suddenly goes out after it has been in use for some time, this may be due to overheating of the electronic ballast. If the electronic ballast is not sufficiently ventilated e.g. if it is located in the space between the back of the terrarium and the wall of the room, the electronic ballast is protected against damage from overheating by an automatic shut-off function. If this occurs, disconnect the electronic ballast from the mains and move it to a different spot with sufficient ventilation. Wait 10 minutes and then reconnect the electronic ballast to the mains.

DE

UK

FR

NL

IT

DK

ES

PT

SE

CZ

PL

RU



Warranty

We offer the buyer of this **JBL appliance** a warranty of 3 years from the date of purchase.

The warranty covers defects in material and assembly. Damage arising from external influences and improper use are exempt from the warranty. We reserve the right to replace or repair the defective parts under warranty at our discretion.

There are no further warranty claims. In particular, to the extent permissible by law, no liability can be accepted for consequential damage caused by this appliance.

In the event of a claim under the warranty, please contact your specialist pet shop or send the appliance to us with proof of purchase and postage and packaging prepaid.*

*** In the event of a claim under the warranty, please fill in and return to:**

JBL GmbH & Co. KG, Service Dept., Wattstr. 4, 67141 Neuhofen, Germany

Appliance:

TempSet L-U-W Unit 35

TempSet L-U-W Unit 50

TempSet L-U-W Unit 70

Space for purchase receipt:

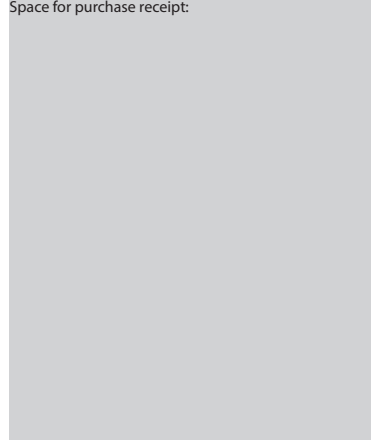

Serial No.

.....

Date of purchase: __ / __ / __
(please make sure to include the receipt,
which will be returned with the product)

Reason for claim:

Date:..... Signature:.....

JBL TempSet Unit L-U-W

Kit d'éclairage* pour spots aux halogénures métalliques de terrariums

*) lampes non incluses

- Kit d'**éclairage** pré-monté, prêt à l'emploi, permettant une utilisation en toute sécurité de **JBL Reptil Desert L-U-W Light** et **JBL Reptil Jungle L-U-W Light**, ainsi que d'autres spots aux halogénures métalliques (HQI) destinés aux terrariums.
- Avec ballast électronique de haute qualité de marque VS.
- Le câble rouge entre le ballast et la douille de la lampe est spécialement conçu et homologué pour résister à la haute tension. Il peut donc être utilisé avec les spots HQI qui ont des tensions d'allumage élevées.
- L'alimentation du ballast est réalisée en trois brins (avec **prise de terre**) et une fiche de courant de sécurité (avec terre).
- Système de raccord rapide facilitant l'installation, **seulement un trou** à percer.
- Une **articulation** stable permet un réglage en continu de l'inclinaison du spot.
- Coupure de circuit commandée par microprocesseur au bout de moins de 20 minutes lorsque les lampes aux halogénures métalliques ne s'allument pas.
- Dispositif de mise hors circuit fin de vie automatique lorsque les lampes aux halogénures métalliques sont défectueuses.
- Coupure du ballast en cas de surchauffe.
- Convient exclusivement pour l'utilisation de spots aux halogénures métalliques comme JBL L-U-W et autres spots HQI.

230 V, 50 Hz, E27, pour spots aux halogénures métalliques.

Consignes de sécurité :

- Vérifier que la tension d'utilisation indiquée sur l'étiquette de marquage du produit correspond effectivement à la tension du réseau.
- Toujours débrancher l'appareil et laisser refroidir la douille et la lampe avant de la changer. Visser d'abord la nouvelle lampe avant de rebrancher l'appareil.
- Toujours tenir la douille d'une main lorsqu'on visse ou dévisse la lampe afin d'éviter que le câble ne s'entortille.
- Ne pas utiliser le TempSet Unit L-U-W si le câble d'alimentation électrique (2) ou le câble spécial d'allumage (6) sont endommagés.
- Si le câble d'alimentation électrique ou le câble spécial d'allumage sont endommagés, ne

DE

UK

FR

NL

IT

DK

ES

PT

SE

CZ

PL

RU

9



- pas les remplacer par des câbles du commerce. S'adresser dans ce cas au fabricant.
- La douille est une douille spéciale qui ne doit pas être remplacée par une douille du commerce. S'adresser dans ce cas au fabricant.
- Le ballast électronique du TempSet ne peut pas être démonté ou réparé. S'il est endommagé, il doit être jeté.
- L'appareil doit être utilisé exclusivement à l'intérieur.
- L'appareil ne doit pas être utilisé à d'autres fins que celles indiquées dans cette notice d'utilisation.
- Il faut veiller à ce que les enfants ne jouent pas avec l'appareil.
- Cet appareil n'est pas conçu pour être utilisé par des personnes dont les capacités physiques, mentales ou sensorielles sont limitées (y compris les enfants), ou qui ne possèderaient pas l'expérience ou les connaissances nécessaires, à moins que ces personnes ne se trouvent sous la surveillance d'une personne responsable de leur sécurité ou à moins d'avoir reçu de la part de cette personne des instructions relatives à l'usage de cet appareil.
- Protéger le TempSet Unit L-U-W ainsi que le spot aux halogénures métalliques contre les éclaboussures d'eau.
- Ne pas utiliser pour les aquariums.
- Un montage différent de la méthode décrite ci-dessous, et qui entraîne un démontage des connexions électriques, ne peut être réalisé que par du **personnel spécialisé ayant la formation adéquate**. Des branchements électriques non conformes peuvent entraîner des blessures par choc électrique ou un risque d'incendie.

Description des pièces :

1. Ballast de marque VS
2. Câble d'alimentation électrique du **ballast 3 brins, longueur 2 m**
3. Fiche de prise de courant de sécurité, norme **EU**
4. Douille spéciale E27, résistant à une température de 270 °C, homologuée et testée pour une tension d'allumage de 5 kV
5. Câble spécial rouge en Téflon, entre le ballast et la douille, homologué pour une tension d'allumage de 5 kV
6. Raccord rapide
7. Tube fileté
8. Articulation
9. Décharge de traction

Instructions de montage :

Matériel nécessaire pour le montage :

Perceuse avec foret HSS de 20 mm et tournevis.

En suivant précisément les instructions, le montage décrit ci-dessous est à la portée de tous. L'aide d'un électricien n'est pas nécessaire.

1. Percer un trou d'environ 20 mm de diamètre à l'endroit prévu pour la fixation de la douille du TempSet. Cette surface devra être peu ou difficilement inflammable.





2. Séparer le raccord rapide (6) entre la douille et le ballast. Pour cela soulever légèrement avec un petit tournevis une extrémité du système de blocage et écarter les deux pièces.
3. Desserrer la vis de blocage de la décharge de traction (8) se trouvant sur le tube fileté (7). Dévisser la décharge de traction du tube fileté tout en veillant à ne pas entortiller le câble. La faire coulisser de 10 cm vers le haut le long du câble. Desserrer l'écrou six pans du tube fileté et le faire coulisser aussi le long du câble vers le haut, en direction de la décharge de traction. Faire ensuite glisser également vers le haut la rondelle fendue. La fente permet de la dégager facilement du câble.
4. Faire passer de l'intérieur, au travers du trou pré-percé, le câble avec le raccord rapide, la décharge de traction, l'écrou desserré et le tube fileté jusqu'à ce que le trou soit totalement recouvert par la grosse rondelle restée sur le câble. Replacer ensuite la rondelle fendue sur le câble, sous la décharge de traction, et la bloquer à l'aide de l'écrou six pans desserré au point 3.
5. Revisser la décharge de traction sur le tube fileté et fixer le câble à l'aide de la vis de blocage.
6. Fixer le ballast (1) à l'aide de deux vis sur une surface stable et non inflammable à proximité de la douille mise en place selon les points 1 à 5. Veiller à ce que les deux éléments soient suffisamment proches pour que le câble spécial d'allumage rouge (5) ne soit ni pincé ni en traction.
7. Relier la douille et le ballast à l'aide du raccord rapide, en connectant les deux éléments de telle sorte que le verrouillage s'enclenche.
8. Visser un spot aux halogénures métalliques, par exemple **JBL ReptilDesert L-U-W Light** ou **JBL ReptilJungle L-U-W Light** sur la douille (4). Tenir la douille de l'autre main afin d'éviter qu'elle ne tourne. Vérifier que la lampe aux halogénures métalliques et le kit JBL TempSet Unit L-U-W ont la même puissance en watts.
9. Raccorder maintenant le câble électrique (2) au réseau. On peut aussi utiliser une minuterie de commerce.

ATTENTION

Ne pas oublier que les lampes aux halogénures métalliques, après l'allumage, ont besoin d'un certain temps avant d'atteindre leur pleine puissance. Au moment de l'allumage, la lumière du spot aux halogénures métalliques peut vaciller quelques instants. Lorsque l'alimentation électrique est rétablie après une coupure, le spot aux halogénures métalliques doit d'abord refroidir quelques instants avant de pouvoir se rallumer.

Si la lampe s'éteint brusquement après un certain temps de fonctionnement, ceci peut être dû à une surchauffe du ballast. Si ce dernier n'est pas suffisamment ventilé, par exemple s'il est placé dans l'intervalle entre le mur de la pièce et l'arrière du terrarium, il se coupe automatiquement en cas de surchauffe pour éviter tous dégâts. Dans ce cas, le débrancher et le placer dans un endroit suffisamment aéré. Attendre 10 minutes avant de le rebrancher.

DE

UK

FR

NL

IT

DK

ES

PT

SE

CZ

PL

RU



Garantie

L'acheteur de cet **appareil JBL** bénéficie d'une garantie de 3 ans à partir de la date d'achat.

La garantie couvre les défauts liés au montage ou aux matériaux. Les dégâts causés par des facteurs extérieurs ou une manipulation inappropriée, sont exclus de la garantie. La prestation de garantie s'effectue à notre convenance par remplacement ou réparation des pièces défectueuses.

Il n'existe pas d'autres droits à garantie, en particulier les dommages consécutifs à l'utilisation de cet appareil ne sont pas couverts, dans la mesure où cette disposition est légalement autorisée. Pour faire valoir la garantie, adressez-vous à votre animalerie ou envoyez-nous l'appareil, suffisamment affranchi, accompagné d'un justificatif d'achat en bonne et due forme.*

*** En cas de recours dans le cadre de la garantie, veuillez renvoyer ce document complété à :**

JBL GmbH & Co. KG, Abt. Service, Wattstr. 4, 67141 Neuhofen, Germany

Appareil :

- TempSet L-U-W Unit 35
- TempSet L-U-W Unit 50
- TempSet L-U-W Unit 70

Justificatif d'achat :

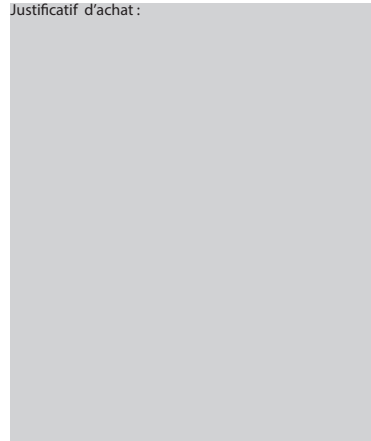

N° de série

.....

Date d'achat : __/__/__

(Joindre impérativement le justificatif d'achat qui vous sera retourné avec l'équipement)

Motif de la réclamation :

Date : Signature :



JBL TempSet Unit L-U-W Armatuerset* voor halogeen metaaldamplampen in terraria

*) lampen zelf niet inbegrepen.

- Voorgemonteerde armaturenset voor het veilige gebruik van **JBL Reptil Desert L-U-W light**, **JBL Reptil Jungle L-U-W light** en andere halogeen metaaldamplampen (HID) in terraria.
- Inclusief kwalitatief hoogwaardig elektronisch voorschakelapparaat van het merk VS.
- Rode, speciale kabel tussen voorschakelapparaat en lampfitting in goedgekeurde hoogspanningvaste uitvoering, geschikt voor de bij metaaldamplampen (HID) vereiste hoge ontsteekspanning.
- Voedingskabel naar het voorschakelapparaat in drie-aderige uitvoering met aardgeleider en schukostekker.
- Snelkoppeling voor een eenvoudige installatie; u heeft slechts één simpel gat te boren.
- Stabiel scharnier voor het traploos instellen van de gewenste bestralingshoek van de lamp.
- Middels een microprocessor bestuurd veiligheidsuitschakeling na minder dan 20 minuten in geval dat de metaaldamplamp niet ontsteekt.
- End-of-life-uitschakelautomatiek bij een defect van de metaaldamplamp.
- Uitschakeling bij oververhitting van het voorschakelapparaat.
- Uitsluitend geschikt voor gebruik van halogeen metaaldamplampen, bv. JBL L-U-W light en andere HID lampen.

230 V, 50 Hz, E27, voor metaaldamplampen

Veiligheidsvoorschriften:

- Controleer of de op het typeplaatje vermelde werkspanning overeenkomt met de spanning van het lichtnet.
- Voordat u een L-U-W lamp vervangt altijd eerst de stekker uit het stopcontact halen en de lamp en de fitting laten afkoelen. De nieuwe lamp erin draaien en daarna de lamp aansluiten op het lichtnet.
- Bij het vast- en losdraaien van de L-U-W lamp altijd met de andere hand de fitting vasthouden om te voorkomen dat de kabel meedraait.
- Een TempSet Unit L-U-W, waarvan de voedingskabel (2) of de speciale ontsteekkabel (6) is beschadigd, mag niet in werking worden gesteld.
- Beschadigde voedingskabels of speciale ontsteekkabels mogen niet door gebruikelijke kabels worden vervangen. Neem contact op met de fabrikant indien één van de kabels beschadigd is.
- De lampenfitting is een bijzonder type fitting die niet door een gebruikelijke fitting mag

DE

UK

FR

NL

IT

DK

ES

PT

SE

CZ

PL

RU



- worden vervangen. Neem contact op met de fabrikant indien de fitting beschadigd is.
- Het voorschakelapparaat van de JBL TempSet Unit L-U-W kan niet worden gedemonteerd of gerepareerd. Indien beschadigd, moet het als afval worden verwijderd.
 - Het apparaat is uitsluitend geschikt voor gebruik binnenshuis.
 - Het apparaat mag voor geen andere dan de in deze gebruiksinformatie genoemde doelen worden gebruikt.
 - Onder toezicht mag dit apparaat door kinderen van 8 jaar en ouder en door mensen met een lichamelijke, sensorische of verstandelijke beperking of zonder de vereiste ervaring en/of kennis worden gebruikt, mits ze over de werking van het apparaat zijn voorgelicht en zich bewust zijn van de daarmee verbonden gevaren. Het apparaat is geen speelgoed. Het mag daarom niet door kinderen worden schoongemaakt of onderhouden, tenzij dit onder toezicht gebeurt en ze minstens 8 jaar oud zijn.
 - JBL TempSet Unit L-U-W en metaaldamplamp nooit natspatten.
 - Mag niet voor aquaria worden gebruikt.
 - Als van de boven beschreven montagevoorschriften in zover wordt afgeweken dat elektrische aansluitingen losgemaakt moeten worden, mag dit alleen door een **hiertoe opgeleide vakvrouw/-man** worden gedaan! Ondeskundig aangelegde elektrische verbindingen veroorzaken ongevallen als gevolg van een elektrische schok of brandgevaar!

Onderdelen en benaming:

1. Voorschakelapparaat, merknaam VS
2. 1,5 m voedingskabel naar het voorschakelapparaat, 3-aderig
3. EU randaardestekker
4. Speciale fitting E27, hittebestendig tot 270 °C, toegelaten en gekeurd voor 5 kV ontsteekspanning
5. Speciale rode ontsteekkabel van Teflon goedgekeurd voor 5 kV ontsteekspanning tussen voorschakelapparaat en fitting.
6. Snelkoppeling
7. Buis met schroefdraad
8. Scharnier
9. Trekontlasting

Montageaanwijzingen:

Benodigd gereedschap voor de montage:

Boormachine met 20 mm HSS boor en schroevendraaier.

Indien de onderstaande instructies nauwkeurig worden nagekomen, kan de montage door iedere leek worden uitgevoerd. Er is geen elektriciën voor nodig:

1. Boor een gat met een doorsnede van ca. 20 mm in het oppervlak, waaraan u de lampenfitting (4) van de TempSet wilt bevestigen. Het oppervlak dient normaal of vertraagd brandbaar te zijn.
2. Maak de snelkoppeling (6) tussen de lampfitting en het voorschakelapparaat los. Hiertoe met een kleine schroevendraaier één einde van de vergrendeling iets optillen en de twee delen van de koppeling uit elkaar trekken.
3. Draai de vastzetschroef aan de zich aan de buis met schroefdraad (7) bevindende





trekontlasting (8) los. Schroef de trekontlasting van de buis af.

Zorg er daarbij voor dat de kabel niet meedraait. Schuif de trekontlasting langs de kabel ca. 10 cm naar boven. Draai de bovenste 6-kantmoer van de buis met schroefdraad los en schuif die eveneens over de kabel naar boven in de richting van de trekontlasting. Schuif het gespleten onderlegplaatje eveneens naar boven. Het onderlegplaatje kunt u door de spleet van de kabel verwijderen.

4. Steek de kabel met de snelkoppeling, trekontlasting, losse moer en buis met schroefdraad van binnenuit door het voorgeboorde gat tot het overgebleven grote onderlegplaatje tegen het gat komt te liggen. Schuif nu het gespleten onderlegplaatje onder de trekontlasting weer over de kabel en zet het met de in alinea 3 losgeschroefde 6-kantmoer vast.
5. Schroef de trekontlasting weer op het einde van de buis met schroefdraad en bevestig de kabel met de vastzetschroef.
6. Bevestig het voorschakelapparaat (1) met twee schroeven op een niet-brandbare en stabiele ondergrond in de nabijheid van de volgens alinea 1-5 aangebrachte lampfitting. Zet het zo dicht bij de fitting vast dat de later aan te brengen speciale ontsteekkabel (5) nicht geknikt wordt of aan trek wordt blootgesteld.
7. Verbind nu de snelkoppeling (6) tussen lampfitting en voorschakelapparaat door de twee delen van de koppeling in elkaar te steken tot het sluitmechanisme "klik" zegt.
8. Draai een metaaldamplamp, bv. **JBL ReptilDesert L-U-W Light** of **JBL ReptilJungle L-U-W Light** in de fitting (4). Houd daarbij met de andere hand de fitting vast om te voorkomen dat hij meedraait. Controleer of metaaldamplamp en JBL TempSet Unit L-U-W hetzelfde wattage hebben.
9. Verbind de voedingskabel (2) nu met het lichtnet. Eveneens is het mogelijk een gebruikelijke tijdschakelklok toe te passen.

ATTENTIE:

Na ingeschakeld te zijn doorlopen metaaldamplampen een ontsteekprocedure en hebben daarom enige tijd nodig om hun maximale lichtsterkte te bereiken. Tijdens de ontsteking kunnen de lampen licht flakkeren. Na afzetten en opnieuw aanzetten van de stroomtoevoer moeten halogeen metaaldamplampen eerst een poosje afkoelen voordat ze weer met de nieuwe ontsteekprocedure beginnen.

Wanneer de lamp na enige tijd te hebben gebrand plotseling uitgaat, kan dit betekenen dat het voorschakelapparaat oververhit is geraakt. Als het voorschakelapparaat niet voldoende geventileerd wordt, bv. omdat het in de smalle ruimte tussen de achterwand van het terrarium en de muur van de woonruimte is aangebracht, wordt het automatisch uitgeschakeld om het tegen beschadiging door oververhitting te beschermen. Verbreek in dit geval de verbinding met het lichtnet en laat het apparaat op een plek met voldoende luchtcirculatie afkoelen. Wacht 10 minuten en verbind het apparaat vervolgens opnieuw met het lichtnet.

DE

UK

FR

NL

IT

DK

ES

PT

SE

CZ

PL

RU





Garantie

De koper van dit **JBL apparaat** geven wij 3 jaar garantie vanaf de datum van aankoop. De garantie geldt voor montage- en materiaalfouten. Door invloeden van buitenaf veroorzaakte schade en ondoelmatige behandeling zijn uitgesloten van de garantie. De door ons te verstrekken garantieprestatie bestaat uit het vervangen of repareren van de betroffen onderdelen - de beslissing hierover wordt uitsluitend door ons genomen.

Verdergaande garantieclaims zijn uitgesloten; met name zal iedere aansprakelijkheid – voor zover wettelijk toegestaan – voor door dit apparaat veroorzaakte vervolgschade worden afgewezen. Indien u aanspraak wilt maken op onze garantie, wordt u verzocht zich met het defecte apparaat en het bewijs van aankoop (kassabon) tot uw dierspecialzaak te wenden of het defecte apparaat samen met het bewijs van aankoop en toereikend gefrankeerd naar ons op te sturen.*

*** In geval van een garantieclaim a.u.b. ingevuld opsturen aan:**

JBL GmbH & Co. KG, Abt. Service, Wattstr. 4, 67141 Neuhofen, Germany

Apparaat:

- TempSet L-U-W Unit 35
- TempSet L-U-W Unit 50
- TempSet L-U-W Unit 70

Plaats voor de kassabon:

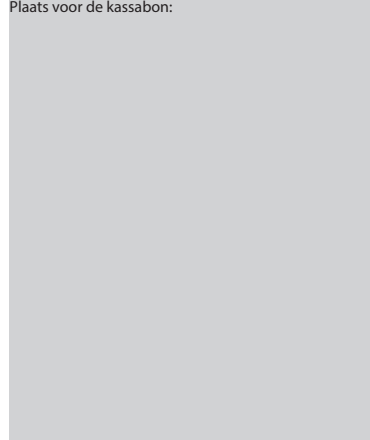

Serienr.

.....

Datum van aankoop: __ / __ / __
(a.u.b. bewijs van aankopen bijvoegen;
wij sturen het samen met het apparaat weer naar u terug)

Beschrijving van uw klacht:

Datum:..... Handtekening:.....



JBL TempSet Unit L-U-W Kit d'illuminazione * per faretto lampade agli alogenuri metallici in terrari

* non contiene le lampade.

- Kit d'illuminazione premontato per l'uso sicuro di **JBL Reptil Desert L-U-W Light** e **JBL Reptil Jungle L-U-W Light** ed altre lampade ad alogenuri metallici (HID) in terrari.
- Con ballast elettronico di qualità della marca VS.
- Cavo speciale rosso tra ballast e portalampada, in versione omologata, resistente all'alta tensione necessaria per l'accensione delle lampade ad alogenuri metallici.
- Cavo di alimentazione del ballast tripolare con messa a terra e spina con messa a terra.
- Giunto a sgancio rapido, di facile installazione. Basta praticare un semplice buco col trapano.
- Articolazione stabile per posizionamento inclinato del faretto, regolabile in continuo.
- Dispositivo automatico di sicurezza, con comando a microprocessore per lo spegnimento delle lampade ad alogenuri metallici in meno di 20 minuti in caso di mancata accensione.
- Spegnimento automatico a fine vita nel caso di lampade ad alogenuri metallici difettose.
- Spegnimento automatico nel caso di surriscaldamento del ballast.
- Adatto esclusivamente per l'azionamento di faretto ad alogenuri metallici come ad es. JBL L-U-W Light e altri faretto HID.

230 V, 50 Hz, E27, per faretto ad alogenuri metallici

Avvertenze di sicurezza:

- Assicurarsi che la tensione di lavoro indicata sulla targa corrisponda con la tensione di rete.
- Se si cambia la lampadina L-U-W bisogna sempre sconnettere dapprima la spina e lasciare raffreddare la lampada come pure il portalampada. Avvitare la nuova lampadina e collegare poi alla rete elettrica.
- Avvitando e svitando la lampadina L-U-W tenere sempre con una mano il portalampada per impedire che il cavo si torca.
- Un TempSet Unit L-U-W con cavo di alimentazione (2) oppure con cavo di accensione (6) difettoso non deve essere messo in funzione.

DE

UK

FR

NL

IT

DK

ES

PT

SE

CZ

PL

RU

- È proibito sostituire cavi di alimentazione o cavi di accensione difettosi con comuni cavi in commercio. In caso di un cavo difettoso rivolgetevi al produttore.
- Il portalampada è un portalampada speciale ed è proibito sostituirlo con un comune portalampada in commercio. In caso di un portalampada difettoso rivolgetevi al produttore.
- Il ballast di questo TempSet non può essere scomposto o riparato. Se è difettoso va smaltito.
- L'apparecchio va utilizzato solamente all'interno.
- L'apparecchio non va utilizzato per altri scopi se non quelli indicati nelle presenti informazioni d'uso.
- I bambini vanno sorvegliati per assicurarsi che non giochino con l'apparecchio.
- Questo apparecchio può essere usato da bambini sopra gli 8 anni e da persone con capacità fisiche, sensorie o mentali ridotte, o persone non in possesso dell'esperienza o conoscenza necessaria solo dopo essere stati istruiti sul corretto uso dell'apparecchio ed essere consci dei rischi nel suo utilizzo. L'apparecchio non è un giocattolo. I bambini non devono pulire o eseguire opere di manutenzione sull'apparecchio se non al di sopra degli 8 anni, tenuti sotto controllo.
- Mai spruzzare acqua sul TempSet Unit L-U-W e sul faretto ad alogenuri metallici.
- È proibito usare quest'apparecchio in acquari.
- Un montaggio diverso da quello sopra descritto, che richiede un intervento sui collegamenti elettrici può essere eseguito solo da **personale qualificato!** Con raccordi elettrici eseguiti in modo inappropriato esiste il rischio di lesioni a causa di scosse elettriche e rischio d'incendio!

Componenti e denominazioni:

1. Ballast, marchio VS
2. Cavo di alimentazione del ballast da 1,5 m, tripolare
3. Spina con messa a terra UE
4. Portalampade speciale E27, resistente al calore fino a 270 °C, ammesso e collaudato per tensione di accensione di 5 kV
5. Cavo rosso speciale di accensione in Teflon, collaudato per una tensione di accensione tra ballast e portalampade di 5 kV.
6. Giunto a sgancio rapido
7. Tubo filettato
8. Articolazione
9. Scarico della trazione

Indicazioni per il montaggio:

Necessario per il montaggio:

Trapano con punta forante in HSS 20 mm e cacciavite.

Il montaggio descritto di seguito può essere eseguito da chiunque purché si osservino esattamente le indicazioni. Non è necessario un elettricista.

1. Eseguite un foro rotondo di circa 20 mm nella superficie sulla quale volete montare il portalampade (4) del TempSet. La superficie non deve essere facilmente infiammabile.



2. Staccate il giunto rapido (6) tra portalampade e ballast. Aiutandovi con un piccolo cacciavite sollevate leggermente un termine della serratura e separate le due parti del giunto.
3. Allentate la vite di serraggio sullo scarico della trazione (8) che si trova sul tubo filettato (7). Svitare lo scarico della trazione dal tubo filettato. Fate attenzione a non torcere il cavo. Spingete in su lo scarico della trazione di 10 cm lungo il cavo. Staccate il dado esagonale e spingete anche questo lungo il cavo in prossimità dello scarico della trazione. Ora spingete in su anche la rondella spaccata. La rondella si può ora staccare dal cavo attraverso il suo spacco.
4. Passate il cavo con il giunto rapido, lo scarico della trazione, il dado e il tubo filettato dall'interno attraverso il foro trapanato finché il foro non verrà chiuso dalla rondella grande. Spingete ora la rondella spaccata sul cavo, sotto lo scarico della trazione e fissatela con il dado esagonale che avete precedentemente svitato (punto 3).
5. Riavvitate lo scarico della trazione sul capo del tubo filettato e fissate il cavo mediante la vite di serraggio.
6. Attaccate il ballast (1) con due viti su un fondo non infiammabile e stabile in prossimità del portalampade, installato secondo i punti 1 - 5. Controllate che il ballast sia abbastanza vicino al portalampade così che in seguito il cavo speciale di accensione (5) non sia flessibile o sotto tensione.
7. Collegate ora il giunto rapido (6) tra portalampada e ballast, congiungendo le due parti del giunto.
8. Avvitare un faretto ad alogenuri metallici come ad es. **JBL ReptilDesert L-U-W Light** o **JBL ReptilJungle L-U-W Light** nel portalampada (4). Tenete fermo il portalampade con una mano per evitare di torcere il cavo. Assicuratevi che il faretto ad alogenuri metallici e il JBL TempSet Unit L-U-W abbiano gli stessi watt.
9. Collegate ora il cavo alimentatore (2) alla rete elettrica. In alternativa si può anche usare un timer.

ATTENZIONE:

Le lampade agli alogenuri metallici necessitano, dopo l'accensione, di un certo periodo di tempo per raggiungere la loro massima luminosità. Durante l'accensione il faretto può sfarfallare un po'. Dopo un'interruzione e riaccensione della corrente elettrica il faretto agli alogenuri metallici necessita di un certo periodo di raffreddamento, in seguito al quale si riaccenderà.

Un improvviso spegnimento della lampada in funzione può essere causato dal surriscaldamento del ballast. Se il ballast non viene areato in modo sufficiente, ad esempio se è stato montato tra il retro del terrario e la parete della stanza, un sistema di spegnimento automatico protegge il ballast da danni dovuti a surriscaldamento. In questo caso staccate il ballast dalla rete elettrica e montatelo in un posto con sufficiente aerazione. Aspettate 10 minuti e ricollegatelo alla rete elettrica.

DE

UK

FR

NL

IT

DK

ES

PT

SE

CZ

PL

RU



Garanzia

A chi acquista questo apparecchio JBL offriamo una garanzia della durata di 3 anni dalla data di acquisto.

La garanzia copre errori di montaggio e difetti di materiale. Sono esclusi dalla garanzia parti soggette a danni causati da influenze esterne o uso inappropriato. Ci riserviamo, in caso di prestazione di garanzia, la riparazione o la sostituzione delle parti difettose.

Non sussistono altri diritti di garanzia. In particolare non ci assumiamo, nel rispetto delle norme di legge, alcuna responsabilità per danni susseguenti all'utilizzo di questo apparecchio. In caso di garanzia rivolgersi al rivenditore specializzato o inviare a noi l'apparecchio idoneamente imballato e franco di porto, accompagnato da valida ricevuta d'acquisto.

*** In caso di garanzia compilare e inviare a:**

JBL GmbH & Co. KG, Abt. Service, Wattstr. 4, 67141 Neuhofen, Germany

Apparecchio:

- TempSet L-U-W Unit 35
- TempSet L-U-W Unit 50
- TempSet L-U-W Unit 70

Ricevuta d'acquisto:

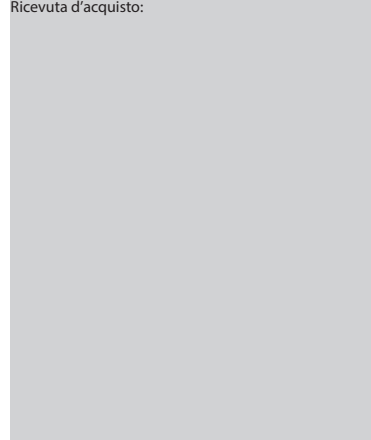

N° di serie

.....

Data d'acquisto: __ / __ / __
(indispensabile allegare la ricevuta d'acquisto che vi ritornerà con l'apparecchio)

Motivo del reclamo:

Data:..... Firma:.....



JBL TempSet Unit L-U-W Lampesæt * til metaldamp spotlights i terrarier

*) Lyskilde medfølger ikke.

- Færdigt formonteret lampesæt til sikker drift af **JBL Reptil Desert L-U-W Light** og **JBL Reptil Jungle L-U-W Light** og andre metaldamp pærer (HID) i terrarier.
- Med elektronisk kvalitets forkobling mærke VS.
- Den røde specialledning mellem forkoblingen og lampefatningen i godkendt højspændingsudgave, egnet til den høje tændspænding, der er nødvendig ved metaldamp pærer (HID).
- Ledningen til forkoblingen i 3-polet udførelse med jord og sikkerhedsstrømskik.
- Lynkobling til nem installation. Der skal kun bores et enkelt hul.
- Stabilt led til trinløs indstilling af spottets hældning..
- Mikroprocessorstyret sikkerhedsfrakobling efter mindre end 20 minutter ved metaldamp pærer, der ikke tændes.
- End-of-life frakoblingsautomatik ved defekte metaldamp pærer.
- Frakobling ved overophedning af forkoblingen.
- Udelukkende egnet til drift af metaldamp spots, f.eks. JBL L-U-W Light og andre HID-spots.

230 V, 50 Hz, E27, til metaldamp spotlights

Sikkerhedsoplysninger:

- Kontroller, at den driftsspænding, der står på typeskiltet, stemmer overens med netspændingen.
- Når der skal skiftes L-U-W pære, skal stikket altid først tages ud af stikkontakten og både pære og fatning skal have lov at køle af. Sæt den nye pære i og slut strømmen til igen.
- Når L-U-W pæren skrues i og af, hold altid fat om fatningen med den ene hånd, så kablet ikke drejer med.
- En TempSet Unit L-U-W må aldrig tages i brug, hvis netledningen (2) eller special tændledningen (6) er beskadiget.
- Beskadigede netledninger eller special tændledninger må ikke udskiftes med gængse ledninger. I tilfælde af, at en ledning er beskadiget, kontakt venligst producenten.
- Lampefatningen er en specialfatning, og må ikke udskiftes med en gængs fatning. I tilfælde af, at en fatning er beskadiget, kontakt venligst producenten.
- Forkoblingen til denne JBL TempSet Unit L-U-W kan ikke skilles ad eller repareres. Ved beskadigelse skal den kasseres.
- Apparatet må kun bruges indendørs.
- Apparatet må ikke bruges til andre formål, end dem der er anført i denne brugerinformation.

DE

UK

FR

NL

IT

DK

ES

PT

SE

CZ

PL

RU

- Dette apparat kan anvendes af børn i alderen 8 år og derover samt af personer med nedsatte fysiske, mentale eller føleevner eller manglende erfaring og viden, hvis de er under opsyn. Til gengæld bør disse personer instrueres i sikker brug af apparatet og forstå de farer, som anvendelse af apparatet indebærer. Apparatet er ikke et legetøj. Rengøring og brugervedligeholdelse må ikke foretages af børn, medmindre de er over 8 år og er under opsyn.
- Sprøjt aldrig vand på JBL TempSet Unit L-U-W og metaldamp spottet.
- Må ikke bruges til akvarier.
- Hvis montagen ikke foretages som beskrevet nedenfor, men kræver, at der skal løsnes elektriske forbindelser, så må det kun udføres af en **uddannet fagmand!** Ved ukyndigt udførte el-forbindelser er der risiko for tilskadekomst ved elektrisk stød og brandfare!

Enkeltdele og betegnelse:

1. Forkobling mærke VS
2. 1,5 m netledning til forkoblingen, 3-polet
3. EU strømstik
4. Specialfatning E27, temperaturbestandig op til 270 °C, godkendt og testet til 5 kV tændspænding
5. 1 m special tændledning af teflon, godkendt til 5 kV tændspænding mellem forkobling og fatning.
6. Lynkobling
7. Gevindrør
8. Led
9. Trækafastning

Monteringsvejledning:

Til montagen skal der bruges:

Boremaskine med HSS-bor 20 mm og skruetrækker.

Den nedenfor beskrevne montage kan udføres af enhver, når blot anvisningerne følges nøje. Behøver ikke blive udført af en elektriker.

1. Bor et hul på ca. 20 mm diameter på den flade, hvor TempSet fatningen (4) skal monteres. Overfladen skal være normalt brændbar eller brandbestandig.
2. Åbn lynkoblingen (6) mellem fatningen og forkoblingen. Det gøres ved at løfte en ende af låsen lidt op med en lille skruetrækker og trække de to koblingsdele fra hinanden.
3. Løsn monteringskruen på trækafastningen (8), der sidder på gevindrøret (7). Skru trækafastningen af gevindrøret. Pas på, ikke at komme til at vende kablet forkert. Skyd trækafastningen langs kablet ca. 10 cm opad. Løsn sekskantmøtrikken foroven på gevindrøret og skyd også den hen over kablet opad til trækafastningen. Skyd nu ligesådan mellemlægsskiven med slids opad. Nu kan mellemlægsskiven tages af kablet gennem slidsen.
4. Før kablet med lynkobling, trækafastning, den løse møtrik og gevindrøret indfra og ud gennem borehullet, indtil hullet er lukket af den anden store mellemlægsskive. Skyd nu mellemlægsskiven med slids neden for trækafastningen ind over kablet igen og



fastgør den med sekskantmøtrikken, som blev løsnet under pkt. 3.

5. Skru trækaflastningen på enden af gevindrøret igen og fastgør kablet med monteringskruen.
6. Fastgør forkoblingen (1) med to skruer på et ikke-brændbart og stabilt underlag i nærheden af lampefatningen, der er placeret iht. trin 1 – 5. Sørg for at stedet er så tæt på fatningen, at den røde special tændledning (5) ikke får et knæk senere hen eller bliver udsat for træk.
7. Forbind nu lynkoblingen (6) mellem fatning og forkobling, ved at stikke de to koblingsdele sammen, indtil låsen går i hak.
8. Skru et metaldamp spot som f.eks. **JBL ReptilDesert L-U-W Light** eller **JBL ReptilJungle L-U-W Light** i fatningen (4). Hold fat om fatningen med den anden hånd, så den ikke kan dreje med. Husk, at metaldamplampen og JBL TempSet Unit L-U-W skal have samme watt effekt.
9. Slut netledningen til strømmen. Alternativt kan der også anvendes et gængs tænd/sluk-ur.

OBS!

Når en metaldamplampe tændes, går der en vis tid, før den når op på fuld lysstyrke. Et spotlight kan derfor flimre lidt, når det tændes. Når et metaldamp spotlight har været slukket og der så tændes for strømmen igen, starter det først efter en vis opvarmningstid.

Hvis pæren slukker efter nogen tids drift, kan det hænge sammen med, at forkoblingen er overophedet. Hvis forkoblingen ikke ventileres i tilstrækkelig grad, for eksempel hvis den er placeret i mellemrummet mellem terrariets bagside og væggen i rummet, så vil forkoblingen automatisk slukke, så den ikke bliver beskadiget på grund af overophedning. Afbryd i det tilfælde strømmen til forkoblingen og flyt den til et andet sted, hvor der er tilstrækkelig lufttilførsel. Vent 10 minutter og slut den så til strømmen igen.

DE

UK

FR

NL

IT

DK

ES

PT

SE

CZ

PL

RU



Garanti

Vi yder slutbrugeren af dette **JBL-apparat** 3 års garanti efter købsdatoen.

Garantien omfatter montage- og materialefejl. Skader på grund af udefra kommende forhold og ukendt behandling er ikke omfattet af garantien. Garantiydelsen foregår efter vores valg i form af omlevering eller reparation på de dele, hvor der foreligger en mangel.

Der kan ikke gøres yderligere garantikrav gældende, især hæfter JBL ikke for følgeskader forårsaget af dette apparat - i det omfang, det er tilladt inden for lovens rammer. I tilfælde af en reklamation bedes du kontakte forhandleren eller indsende apparatet frankeret og sammen med en gyldig kvittering til os.*

*** I tilfælde af reklamation indsend venligst dette formular i udfyldt tilstand til:**

JBL GmbH & Co. KG, Abt. Service, Wattstr. 4, 67141 Neuhofen, Germany

Apparat:

- TempSet L-U-W Unit 35
- TempSet L-U-W Unit 50
- TempSet L-U-W Unit 70

Plads til kvittering:

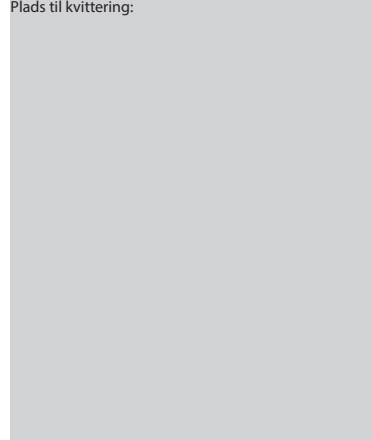

Serienr.

.....

Købsdato: __ / __ / __
(vedlæg venligst kvitteringen, som bliver returneret sammen med apparatet)

Grunden til reklamation:

Dato:..... Underskrift:.....



JBL TempSet Unit L-U-W Kit de instalación * para lámparas de vapor metálico en terrarios

*) bombillas no incluidas.

- Kit de instalación premontado y listo para el uso seguro de **JBL Reptil Desert L-U-W Light** y **JBL Reptil Jungle L-U-W Light** así como de otras lámparas halógenas de vapor metálico (HID, del inglés *high intensity discharge*) en terrarios.
- Con balasto electrónico de calidad de la marca VS.
- Cable rojo especial entre el balasto y el portalámpara, homologado y resistente a la alta tensión, apropiado para la elevada tensión de cebado que necesitan las lámparas de vapor metálico (HID).
- Cable de alimentación de tres conductores conectado al balasto con conductor de protección y enchufe con puesta a tierra.
- Conector rápido para una instalación más sencilla. Solo hay que taladrar un simple orificio.
- Articulación estable para regular la inclinación de la lámpara de forma progresiva.
- Desconexión de seguridad controlada por microprocesador que se activa pasados menos de 20 minutos en caso de que las lámparas de vapor metálico no se enciendan.
- Mecanismo automático de desconexión «end of life» en caso de lámparas de vapor metálico defectuosas.
- Desconexión del balasto en caso de sobrecalentamiento.
- Apropiado exclusivamente para usar lámparas de vapor metálico, p. ej., JBL L-U-W Light y otras lámparas HID.

230 V, 50 Hz, E27, para lámparas de vapor metálico

Indicaciones de seguridad:

- Cerciórese de que la tensión de servicio estipulada en la placa de características concuerde con la tensión de la red.
- Para cambiar la lámpara L-U-W extraiga siempre primero la clavija de alimentación y espere a que la lámpara y el portalámpara se enfríen. Enrosque una lámpara nueva y después conéctela de nuevo a la red eléctrica.
- Sujete el portalámpara siempre con una mano para evitar que el cable se tuerza al enroscar o desenroscar la lámpara L-U-W.
- No está permitido utilizar el kit TempSet Unit L-U-W con el cable cebador especial (2) o el cable cebador especial (6) deteriorados.
- Los cables de alimentación y los cables cebadores especiales deteriorados no pueden sustituirse por cables convencionales. Póngase en contacto con el fabricante en caso de que algún cable esté deteriorado.

DE

UK

FR

NL

IT

DK

ES

PT

SE

CZ

PL

RU

- El portalámpara es de un tipo especial y no puede sustituirse por un portalámpara convencional. Póngase en contacto con el fabricante en caso de que el portalámpara esté deteriorado.
- El balasto de este kit JBL TempSet Unit L-U-W no se puede desmontar ni reparar. En caso de que se averíe, habrá que desecharlo.
- El aparato se debe emplear solamente en interiores.
- El aparato no debe usarse para otros fines que los mencionados en estas instrucciones de uso.
- Este aparato puede ser utilizado por niños mayores de 8 años y por personas con capacidades físicas, sensoriales o mentales limitadas o que no tengan la experiencia adecuada siempre y cuando se encuentren bajo la vigilancia de una persona responsable. Para ello deben haber recibido instrucciones sobre el funcionamiento del aparato y ser conscientes de los posibles riesgos que puedan derivarse de su uso. El aparato no es un juguete. No está permitido que los niños limpien ni realicen tareas de mantenimiento del aparato a no ser que sean mayores de 8 años y estén vigilados.
- No rocíe jamás con agua el JBL TempSet Unit L-U-W ni las lámparas de vapor metálico.
- Este kit no es apropiado para usarlo en acuarios.
- Solo **personal técnico con la debida formación** podrá realizar un montaje que difiera del modo de proceder descrito a continuación y que requiera deshacer conexiones eléctricas. Existe riesgo de lesiones debido a sacudidas eléctricas y peligro de incendio en caso de realizar conexiones eléctricas de forma inadecuada.

Piezas y nombres:

1. Balasto de la marca VS
2. Cable de alimentación de 3 hilos para el balasto; 1,5 m
3. Enchufe con puesta a tierra para la UE
4. Portalámpara especial E27, resistente a temperaturas de hasta 270 °C, homologado y probado para una tensión de cebado de 5 kV
5. Cable cebador rojo especial hecho de teflón, homologado para una tensión de cebado de 5 kV entre el balasto y el portalámpara.
6. Conector rápido
7. Tubo roscado
8. Articulación
9. Dispositivo de descarga de tracción

Indicaciones de montaje:

Herramientas y material necesarios para el montaje:
 Taladradora con broca de acero rápido (HSS) de 20 mm y destornillador.

Cualquier persona puede realizar el proceso de montaje descrito a continuación si se atiende rigurosamente a las instrucciones. No se precisa personal electricista especializado.

1. Taladre un orificio de aprox. 20 mm de diámetro en la superficie sobre la que quiere fijar el portalámpara (4) del TempSet. La superficie debería ser normal o difícilmente inflamable.
2. Separe el conector rápido (6) situado entre el portalámpara y el balasto. Para ello



levante ligeramente un extremo del enganche con un destornillador pequeño y separe ambas partes del acoplamiento.

3. Desatornille el tornillo prisionero del dispositivo de descarga de tracción (8) situado sobre el tubo roscado (7). Desenrosque del tubo roscado el dispositivo de descarga de tracción. Al hacerlo tenga cuidado de no torcer el cable. Deslice el dispositivo de descarga de tracción a lo largo del cable aprox. 10 cm hacia arriba. Desenrosque la tuerca hexagonal superior del tubo roscado y deslícela también por el cable hacia arriba en dirección al dispositivo de descarga de tracción. A continuación deslice la arandela ranurada también hacia arriba. La arandela se podrá sacar del cable por la ranura.
4. Inserte desde dentro el cable con conector rápido, dispositivo de descarga de tracción, tuerca suelta y tubo roscado en el orificio taladrado hasta que lo cierre la arandela grande que ha quedado atrás. Seguidamente vuelva a deslizar por el cable la arandela ranurada situada debajo del dispositivo de descarga de tracción y fíjela con la tuerca hexagonal que se desenroscó anteriormente en el punto 3.
5. Enrosque de nuevo el dispositivo de descarga de tracción en el extremo del tubo roscado y fije el cable con el tornillo prisionero.
6. Fije el balasto (1) con dos tornillos a una superficie incombustible y estable cerca del portalámpara colocado según lo indicado en puntos 1 – 5. Procure que esté lo suficientemente cerca del portalámpara como para evitar que más adelante el cable cebador especial rojo (5) se doble o quede demasiado tenso.
7. A continuación una el conector rápido (6) entre el portalámpara y el balasto juntando las dos partes del acoplamiento hasta que encaje el enganche.
8. Enrosque en el portalámpara (4) una lámpara de vapor metálico como, p. ej., **JBL ReptilDesert L-U-W Light** o **JBL ReptilJungle L-U-W Light**. Al hacerlo, sujete el portalámpara con la otra mano para evitar que gire. Cerciórese de que los vatajes de la lámpara de vapor metálico y del JBL TempSet Unit L-U-W coincidan.
9. Conecte ahora el cable de alimentación (2) a la red eléctrica. También existe la posibilidad de emplear un temporizador convencional.

ATENCIÓN:

Después de encenderlas, las lámparas de vapor metálico experimentan un proceso de encendido, por lo que requieren cierto tiempo hasta alcanzar su luminosidad completa. Puede que la lámpara parpadee un poco durante el proceso de encendido. Si el suministro de corriente se interrumpe y se vuelve a conectar, la lámpara de vapor metálico se volverá a encender con un nuevo proceso de encendido pasado un cierto periodo de enfriamiento.

El sobrecalentamiento del balasto puede provocar que la lámpara se apague de repente tras haber estado cierto tiempo en funcionamiento. Si el balasto no se ventila lo suficiente, p. ej., si está colocado en el espacio existente entre la parte trasera del terrario y la pared de la habitación,

DE

UK

FR

NL

IT

DK

ES

PT

SE

CZ

PL

RU



una desconexión automática lo protege de posibles daños causados por un sobrecalentamiento. Si se da el caso, desconecte el balasto de la red y colóquelo en un lugar con ventilación suficiente. Espere 10 minutos antes de volver a conectarlo a la red eléctrica.

Garantía

Le ofrecemos al comprador de este **aparato JBL** una garantía de 3 años a partir de la fecha de compra.

La garantía se aplica a fallos de montaje y defectos del material. La garantía no cubre daños causados por acciones externas o por un manejo inadecuado. El servicio de garantía se realiza, según estimemos pertinente, recambiando o reparando las piezas defectuosas.

No existen otros derechos de garantía; en especial y siempre y cuando sea legalmente admisible, no asumimos responsabilidad alguna por daños derivados de este aparato. En caso de reclamación, diríjase a su tienda de animales o envíenos el aparato franqueado y un justificante de compra válido.*

*** En caso de reclamación, cumplimentar y enviar a:**

JBL GmbH & Co. KG, Abt. Service, Wattstr. 4, 67141 Neuhofen, Germany

Aparato:

- TempSet L-U-W Unit 35
- TempSet L-U-W Unit 50
- TempSet L-U-W Unit 70

Espacio para el justificante de compra:

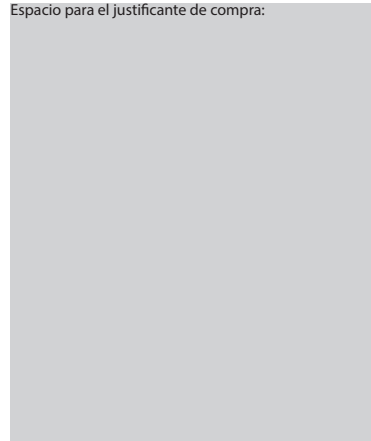

N.º de serie

.....

Fecha de compra: __ / __ / __
(Rogamos adjunte el justificante de compra; se le devolverá con el aparato)

Motivo de la reclamación:

Fecha:..... Firma:.....



JBL TempSet Unit L-U-W Kit de iluminação* para lâmpadas halógenas de vapor metálico em terrários

*) sem lâmpada

- Kit de iluminação pré-montado para a operação segura das lâmpadas **JBL Reptil Desert L-U-W Light** e **JBL Reptil Jungle L-U-W Light**, assim como de outras **lâmpadas halógenas de vapor metálico (HID)** em terrários.
- Com balastro electrónico de qualidade da marca VS;
- Condutor especial vermelho entre o balastro e o porta-lâmpada em versão certificada resistente à alta tensão, apropriado para a elevada tensão de ignição necessária para lâmpadas halógenas de vapor metálico;
- Cabo de alimentação do balastro de três fios com ligação à terra de segurança e ficha de contacto de segurança;
- Conector rápido para a instalação mais fácil. Basta fazer um simples furo;
- Articulação sólida para o ajuste progressivo da inclinação do projector;
- Corte de segurança controlado por microprocessador após menos de 20 minutos em caso de falha de ignição da lâmpada.
- Autodesligamento (final da vida útil) no caso de lâmpadas de vapor metálico defeituosas.
- Desligamento automático no caso do sobreaquecimento do balastro.
- Apropriado exclusivamente para a operação de lâmpadas halógenas de vapor metálico como, por exemplo, JBL L-U-W Light e outras.

230 V, 50 Hz, E27, para projectores halogéneos de vapor metálico

Instruções de segurança:

- Certifique-se de que a tensão de serviço indicada na placa de tipo coincide com a tensão de rede.
- Para trocar a lâmpada L-U-W, puxar sempre primeiramente a ficha de rede e deixar arrefecer a lâmpada e o porta-lâmpada. Enroscar a lâmpada nova e somente em seguida restabelecer a alimentação eléctrica.
- Segurar sempre com uma mão o porta-lâmpada ao enroscar ou desenroscar a lâmpada L-U-W, para impedir que o cabo seja torcido.
- Um kit TempSet Unit L-U-W com cabo de alimentação (2) ou cabo de ignição especial (5) danificado não deve em caso algum ser colocado em funcionamento.
- Cabos de alimentação e cabos de ignição especiais danificados não podem ser substituídos por cabos comuns no mercado. Ao verificar danos no cabo, dirija-se ao produtor.

DE

UK

FR

NL

IT

DK

ES

PT

SE

CZ

PL

RU

- No caso do porta-lâmpada trata-se de um modelo especial que não pode ser substituído por um porta-lâmpada standard. Ao verificar danos no porta-lâmpada, dirija-se ao produtor.
- O balastro deste kit JBL TempSet Unit L-U-W não pode ser desmontado ou consertado e deve ser deixado fora se apresentar danos.
- O aparelho deve ser operado exclusivamente em ambientes fechados.
- O aparelho não deve ser utilizado para outros fins diferentes do previsto nas presentes instruções.
- Este aparelho pode ser utilizado por crianças com mais de 8 anos e por pessoas com capacidades físicas, sensoriais ou mentais reduzidas ou com experiência e conhecimentos insuficientes, caso sejam supervisionadas ou caso tenham recebido instruções adequadas em relação ao uso do aparelho de forma segura, compreendendo os perigos daí resultantes. As crianças não devem brincar com o aparelho. A manutenção e limpeza não devem ser efectuadas por crianças, a não ser que tenham mais de 8 anos de idade e sob supervisão.
- O kit TempSet Unit L-U-W e as lâmpadas halógenas de vapor metálico não devem em caso algum ser borrifados com água.
- Não deve ser usado em aquários.
- Uma montagem divergente do procedimento descrito a seguir, que requer a separação de conexões eléctricas, deve ser realizada exclusivamente por **pessoal técnico devidamente qualificado!** Conexões eléctricas estabelecidas de forma imprópria podem causar incêndios e ferimentos por choques eléctricos!

Peças e denominação:

1. Balastro da marca VS
2. Cabo de alimentação do balastro de 1,5 m, três fios
3. Ficha de contacto de segurança UE
4. Porta-lâmpada especial com rosca E27, resistência térmica até 270 °C, aprovado e testado para uma tensão de ignição de 5 kV
5. Cabo de ignição especial vermelho em teflon, aprovado para uma tensão de ignição de 5 kV entre o balastro e o porta-lâmpada
6. Conector rápido
7. Tubo roscado
8. Articulação
9. Alívio de tensão

Instruções de montagem:

Equipamento necessário para a montagem:

Furadeira com broca HSS de 20 mm e chave de fendas.

A montagem descrita a seguir pode ser efectuada por qualquer pessoa, contanto que as instruções sejam observadas rigorosamente, sendo desnecessário que os trabalhos sejam realizados por um electricista especializado:

1. Fazer um furo com um diâmetro de 20 mm na superfície em que o porta-lâmpada (4) do TempSet deve ser fixado. Convém que a superfície seja normal ou dificilmente inflamável.
2. Separar o conector rápido (6) entre o porta-lâmpada e o balastro. Usar uma chave de fendas pequena para levantar um pouco a extremidade do dispositivo de bloqueio e separar as



- duas peças do conector rápido.
3. Soltar o parafuso de bloqueio no alívio de tensão (9) situado no tubo roscado (7). Desenroscar o alívio de tensão do tubo roscado prestando atenção para não torcer o cabo. Empurrar o alívio de tensão aprox. 10 cm para cima ao longo do cabo. Soltar a porca sextavada superior no tubo roscado e empurrá-la igualmente por cima do cabo para cima em direcção do alívio de tensão. Empurrar também a anilha entalhada para cima. Em seguida, a anilha entalhada pode ser retirada do cabo através da fenda.
 4. Introduzir o cabo com o conector rápido, o alívio de tensão, a porca solta e o tubo roscado pelo lado de dentro através do furo, até que este seja tampado pela arruela grande restante. Em seguida, voltar a empurrar a anilha entalhada sobre o cabo abaixo do alívio de tensão e fixa-la com o auxílio da porca sextavada anteriormente solta conforme descrito no ponto 3.
 5. Voltar a enroscar o alívio de tensão na extremidade do tubo roscado e fixar o cabo com o parafuso de bloqueio.
 6. Fixar o balastro (1) por meio de dois parafusos sobre uma base sólida não inflamável na vizinhança do porta-lâmpada instalado conforme descrito nos pontos 1 – 5. Assegurar que a distância até o porta-lâmpada seja suficiente para evitar que mais tarde o cabo de ignição especial vermelho (5) seja dobrado ou excessivamente esticado.
 7. Ligar o conector rápido (6) entre o porta-lâmpada e o balastro, unindo ambas as peças do conector até que o dispositivo de bloqueio engate.
 8. Enroscar um projector de vapor metálico, p.ex. o **JBL ReptilDesert L-U-W Light** ou o **JBL ReptilJungle L-U-W Light** no porta-lâmpada (4). Para este efeito, segurar o porta-lâmpada com uma mão para impedir que ele seja torcido. Assegurar que a lâmpada de vapor metálico e o kit JBL TempSet Unit L-U-W tenham a mesma wattagem.
 9. Ligar o cabo de alimentação (2) à rede eléctrica. Opcionalmente, pode-se também usar um temporizador standard.

ATENÇÃO:

Depois de acesas, as lâmpadas halógenas de vapor metálico passam por um processo de ignição e necessitam, portanto, de algum tempo para alcançar sua plena luminosidade. Durante o processo de ignição, o projector pode cintilar. Após a interrupção e o restabelecimento da alimentação eléctrica, o projector de vapor metálico só volta a iniciar um novo processo de ignição depois de um certo tempo de arrefecimento.

Caso a lâmpada se apague repentinamente após um certo tempo de operação, isto pode ser devido ao sobreaquecimento do balastro. Se a ventilação do balastro for insuficiente, p. ex. no caso da montagem no espaço entre o lado traseiro do terrário e a parede da sala, o desligamento automático protege o balastro contra danos causados pelo sobreaquecimento. Neste caso, deve-se desconectar o balastro da rede eléctrica e deslocá-lo para um lugar suficientemente bem ventilado. Esperar 10 minutos antes de voltar a conectar o balastro à rede eléctrica.

DE

UK

FR

NL

IT

DK

ES

PT

SE

CZ

PL

RU



Garantia

Para este aparelho da JBL, concedemos uma garantia de 3 anos a partir da data de compra. A garantia cobre danos relacionados com a montagem e o material. A garantia não é extensiva a quaisquer danos causados por influências externas ou pela utilização imprópria. A prestação de garantia efectuar-se-á conforme nossa escolha através da substituição ou do conserto das peças defeituosas.

Outros direitos à prestação de garantia não existem, sobretudo não assumimos qualquer responsabilidade, na medida em que tal for legalmente admissível, por danos consecutivos causados pelo presente aparelho. No caso da utilização da garantia, pedimos o favor de dirigir-se ao seu vendedor zootécnico especializado ou de enviar-nos o aparelho com porte pago, juntamente com o correspondente comprovante de compra.*

*** No caso da utilização da garantia, favor preencher e enviar à:**

JBL GmbH & Co. KG, Abt. Service, Wattstr. 4, 67141 Neuhofen, Alemanha

Aparelho:

- TempSet L-U-W Unit 35
- TempSet L-U-W Unit 50
- TempSet L-U-W Unit 70

Espaço reservado para o comprovante de compra:

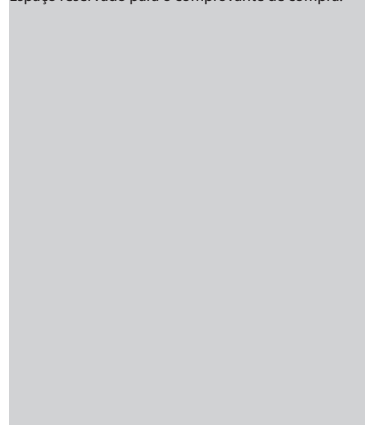

N.º da série

.....

Data de compra: __/__/__
(favor incluir sem falta o comprovante de compra que lhe será devolvido juntamente com o aparelho)

Motivo da reclamação:

Data:..... Assinatura:.....



JBL TempSet Unit L-U-W Belysningsset * för metallhalogenlampor i terrarier

*) Lampa ingår ej.

- Färdigt förmonterat belysningsset för säker användning av metallhalogenlampor (HID) i terrariet, t.ex. **JBL Reptil Desert L-U-W Light** och **JBL Reptil Jungle L-U-W Light** eller andra metallhalogenlampor.
- Med högkvalitativt elektroniskt förkopplingsdon av märket VS.
- Den röda specialkabeln mellan förkopplingsdonet och lamphållaren i godkänt högspänningsfast utförande klarar den höga tändspänningen som metallhalogen-/urladdningslampor (HID) behöver.
- Matarkabeln till förkopplingsdonet i 3-trådigt utförande med jordledning och jordad EU-stickpropp.
- Snabbkoppling för lättare installation. Bara ett hål som ska borras.
- Stabilt ledat fäste gör lamphållaren steglöst vinklingsbar.
- Mikroprocessorstyrd säkerhetsbrytare stänger av efter mindre än 20 minuter om halogenmetallampen inte tänds.
- Avstängningsautomatik om halogenmetallampen är defekt eller nått uttjänt tillstånd
- Förkopplingsdon med automatisk avstängning vid överhettning.
- Får endast användas för metallhalogenlampor, t.ex. med JBL L-U-W Light och andra HID-lampor.

230 V, 50 Hz, E27, för metallhalogenlampor

Säkerhetsanvisningar:

- Se till att driftspänningen som står på typskylten stämmer överens med spänningen i elnätet.
- Dra alltid först ut stickkontakten innan lampan i L-U-W-lamphållaren byts ut och låt lamphållaren svalna. Skruva först in den nya lampan och anslut sedan stickkontakten igen.
- Håll alltid fast L-U-W-lamphållaren med ena handen när du skruvar in och ut lampan så att lamphållaren inte roterar tillsammans med lampan och kablarna går av.
- JBL TempSet Unit L-U-W får inte användas om nätsladden (2) eller specialtändkabeln (6) är skadad.
- En skadad nätsladd eller specialtändkabel får inte bytas ut mot en vanlig kabel. Om en sladd skulle skadas, vänd dig till tillverkaren.
- Lamphållaren är en specialhållare och får inte bytas ut mot en vanlig lamphållare. Om lam-

DE

UK

FR

NL

IT

DK

ES

PT

SE

CZ

PL

RU



- phållaren skulle skadas, vänd dig till tillverkaren.
- Förförkopplingsdonet i JBL TempSet Unit L-U-W kan inte tas isär eller repareras. Om förförkopplingsdonet skadas måste det kasseras.
- Apparaten får endast användas inomhus.
- Apparaten får inte användas för andra ändamål än de som nämns i denna bruksanvisning.
- Under uppsikt kan denna apparat användas av barn från 8 år och uppåt och av personer med nedsatt fysisk, sensorisk eller mental funktionsförmåga eller med brist på erfarenhet och kunskap, förutsatt att de har fått instruktioner om hur apparaten används på ett säkert sätt och är medvetna om riskerna. Apparaten är ingen leksak. Rengöring och underhåll får inte utföras av barn med undantag av barn som är äldre än 8 år och står under uppsikt.
- Stänk aldrig vatten på JBL TempSet Unit L-U-W och metallhalogenlampor.
- Får inte användas för akvarier.
- Om du vill ha värmearmaturen monterad på annat sätt än så som det beskrivs härefter och om det då krävs att elektriska anslutningar lösgöres, får detta endast utföras av **utbildad elektriker!** Om elektriska anslutningar utförs felaktigt finns det risk för brand och elektriska stötar!

Filtrets komponenter:

1. Förförkopplingsdon, märke VS
2. 1,5 m nätsladd för förförkopplingsdon, 3-trådig
3. Jordad EU-stickpropp
4. Specialhållare E27, temperaturfast upp till 270 °C, godkänd och testad för 5 kV tändspänning
5. Röd specialtändkabel i teflon, godkänd för 5 kV tändspänning mellan förförkopplingsdon och lamphållare.
6. Snabbkoppling
7. Gångat rör
8. Ledat fäste
9. Dragavlastning

Monteringsanvisning:

För monteringen behöver du:

Borrmaskin med HSS-borr 20 mm och skruvmejsel.

Det är inte svårt att montera komponenterna enligt nedanstående beskrivning, men följ anvisningarna noga. Det krävs ingen utbildad elektriker.

1. Borra ett hål med ca 20 mm diameter i den yta som lamphållaren (4) i TempSet ska fästas i. Ytan bör vara svårantändlig eller normalt antändlig.
2. Lösgör snabbkopplingen (6) mellan lamphållaren och förförkopplingsdonet. Lyft då upp den ena ändan av låsanordningen en aning med hjälp av en liten skruvmejsel och dra sedan isär de båda kopplingsdelarna.
3. Lossa låsskraven på dragavlastningen (8) som sitter på gängröret (7). Skruva loss dragavlastningen från gängröret. Var då uppmärksam på att sladden inte vrids med. Skjut upp dragavlastningen längs med sladden ca 10 cm uppåt. Lossa den övre sexkantsmuttern vid gängröret och skjut även upp muttern längs med sladden till dragavlastningen. Skjut nu även upp





den skårade brickan. Brickan kan nu tas bort genom skåran från sladden.

4. Stick in sladden tillsammans med snabbkoppling, dragavlastning, lös mutter och gängörö inifrån genom det förborrade hålet tills den kvarvarande stora brickan försluter hålet. Sätt tillbaka den skårade brickan på sladden under dragavlastningen och fäst brickan med sexkantmuttern som du lossade i punkt 3.
5. Skruva tillbaka dragavlastningen på gängörörets ända och fäst sladden med låsskruven.
6. Sätt fast förkopplingsdonet (1) med två skruvar på ett icke brännbart och stabilt underlag i närheten av lamphållaren som monterats enligt punkt 1–5. Se till att avståndet till lamphållaren blir så lagom att den röda specialtändkabeln (5) varken knickas eller utsätts för dragkraft.
7. Sätt nu ihop snabbkopplingen (6) igen mellan lamphållaren och förkopplingsdonet genom att sticka ihop de båda kopplingsdelarna tills låsanordningen går i lås.
8. Skruva in en metallhalogenlampa, t.ex. **JBL ReptilDesert L-U-W Light** eller **JBL ReptilJungle L-U-W Light**, i lamphållaren (4). Håll då fast hållaren med andra handen så att den inte roterar tillsammans med lampan. Försäkra dig om att metallhalogenlampan har samma wattstyrka som JBL TempSet Unit L-U-W.
9. Anslut nätsladden (2) till elnätet. Alternativt kan du även använda en vanlig timer.

OBS!

Tändningsproceduren i metallhalogenlampor gör att de behöver en viss tid för att nå full ljusstyrka när de har tänts. Under tändningen kan lampan fladdra en aning. Efter strömavbrott och nystart behöver metallhalogenlampan en viss tids vila för att svalna innan den startar med en ny tändning.

Om lampan plötsligt slocknar efter en viss tids användning kan överhettning i förkopplingsdonet vara orsaken. Om förkopplingsdonet inte ventileras tillräckligt, t.ex. om det placeras i springan mellan terrariets baksida och rummets vägg, skyddar avstängningsautomatiken förkopplingsdonet genom att stänga av så att det inte skadas av överhettning. Dra då ut stickproppen ur eluttaget och placera förkopplingsdonet på en annan plats med bättre lufttillförsel. Vänta 10 minuter och anslut sedan stickproppen till eluttaget igen.

DE

UK

FR

NL

IT

DK

ES

PT

SE

CZ

PL

RU



Garanti

Till köparen ger vi 3 års garanti från inköpsdatum för denna **JBL-apparat**.

Garantin täcker material- och tillverkningsfel. Garantin gäller inte vid skador p.g.a. yttre påverkan, felaktig hantering/ användning samt vid följdskador av alla slag. Felet åtgärdas enligt vårt avgörande genom att defekta delar byts ut eller repareras.

Alla andra garantianspråk uteslutes. Framför allt lämnas ingen garanti för följdskador som orsakats av denna apparat så vitt lagen tillåter så. Om du vill göra denna garanti gällande, vänd dig till din fackhandel eller skicka in apparaten tillräckligt fränkerad till oss tillsammans med giltigt inköpskvitto.*

***Om du vill göra garantin gällande, fyll i detta kort och skicka det till:**

JBL GmbH & Co. KG, Abt. Service, Wattstr. 4, 67141 Neuhofen, Tyskland

Apparat:

- TempSet L-U-W Unit 35
- TempSet L-U-W Unit 50
- TempSet L-U-W Unit 70

Plats för inköpskvitto:

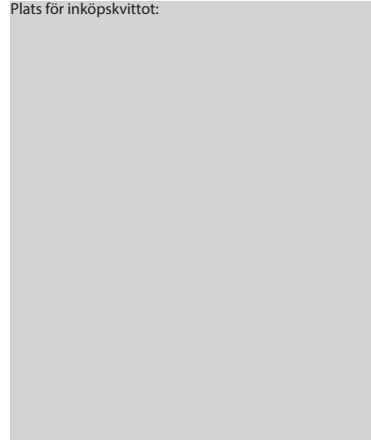

Serienr.:

.....

Inköpsdatum:

__/__/__
(dag / månad / år)

Viktigt: Bifoga inköpskvittot som vi sedan skickar tillbaka tillsammans med apparaten.

Grund för reklamationen:

Datum: Namnteckning:



JBL TempSet Unit L-U-W Set pro osvětlení pro lampy halogenová svítidla v teráriích*

*) neobsahuje lampu

- Set pro okamžité a bezpečné použití lamp **JBL Reptil Desert L-U-W LIGHT** a **JBL Reptil Jungle L-U-W LIGHT** a ostatních lamp halogenová svítidla pro terária.
- S kvalitním elektronickým statérem značky VS
- Červený vodič mezi předradníkem a lampou je certifikován na vysoké napětí při zapnutí lampy.
- Trojžilový vodič s uzemněním, ochranným vodičem a ochranou zástrčkou
- Rychlospojka na vodiči pro snadnou instalaci. Stačí vyvrtat otvor.
- Stabilní ohebné koleno pro možnost nastavení žádaného směru zářiče
- Mikroprocesorem řízené bezpečnostní vypnutí lampy, pokud se tato nerozsvítí do 20 minut.
- Automatické vypnutí „End of life“ nefunkční lampy.
- Automatické vypnutí přehřáté tlumivky.
- Vhodný výhradně pro použití pro halogenová svítidla jako např. JBL L-U-W nebo ostatní zdroje

230 V, 50 Hz, E27, pro halogenové lampy

Bezpečnostní upozornění:

- Ověřte, zda napětí udané na setu odpovídá napětí v síti.
- Při výměně lampy vždy set odpojte ze sítě a nechte jej vychladnout.
- Při výměně lampy jednou rukou přidržíte objímku a druhou vyšroubujte a zašroubujte lampu.
- Set s poškozeným vodičem (2 nebo 6) nesmí být používán.
- Vodiče (2 nebo 6) nesmí být opravovány nebo měněny za běžně dostupné.
- Objímka nesmí být měněna. obraťte se na výrobce.
- Do předradníku nesmí být nijak zasahováno. Při poškození jej znehodnoťte.
- Provozujte jen v interiéru.
- Set nesmí být použit k jiným účelům než k jakým je určen.
- Děti nesmí se setem manipulovat. Pod dohledem mohou set používat děti starší 8 let a osoby s omezenými duševními či tělesnými schopnostmi. K tomu musí být

DE

UK

FR

NL

IT

DK

ES

PT

SE

CZ

PL

RU

řádně zaškoleny a musí si být vědomy možných rizik.

- Set ani halogenová lampa svítidla nesmí být nikdy omývány vodou.
- Set není určen pro akvária.
- Jiný než uvedený způsob montáže či manipulace smý být prováděn jen autorizovaným pracovištěm.

Součásti:

1. předřadník značky VS
2. 1,5 m trojžilový vodič mezi zástrčkou a předřadníkem
3. ochranná zástrčka EU
4. objímka E27, tepelně odolná do 270 °C, certifikovaná pro napětí do 5000 V
5. červený teflonový vodič mezi předřadníkem a objímkou certifikovaný pro napětí do 5000 V
6. rychlospojka
7. trubice se závitem
8. koleno
9. pojistka proti tahu

Instalace:

Budete potřebovat:

vrtáčku s vrtákem HSS 20 mm a šroubovák.

Níže popsanou montáž může provést každý, pokud se bude řídit těmito pokyny:

1. Vyvrtejte otvor o průměru cca 20 mm na povrch, kam chcete umístit objímku (4). Materiál povrchu by neměl být snadno vznětlivý
2. Rozpojte pomocí malého šroubováku rychlospojku (6).
3. Uvolněte šrouby na trubici se závitem (7) pomocí pojistky proti tahu (8). Dávejte při tom pozor, abyste kabel neukroutili. Povyťáhněte pojistku proti tahu asi 10 cm nahoru. Uvolněte šestihrannou matici na trubici se závitem a vytáhněte ji také nahoru k pojistce proti tahu. Podložku též povytáhněte nahoru. Nyní lze podložku zářezem v ní uvolnit od kabelu.
4. Protáhněte kabel s rychlospojkou, pojistkou proti tahu, uvolněnou maticí a trubicí se závitem zevnitř skrz vyvrтанý otvor, až je tento zakryt podložkou. Nyní nasadte na podložku znovu kabel a zafixujte ji šestihrannou maticí (jako v bodě 3).
5. Na trubici se závitem našroubujte pojistku proti tahu a šroubem zafixujte kabel.
6. Připevněte předřadník (1) dvěma šrouby na nehořlavou a stabilní podklad. Dbejte

na správnou vzdálenost předřadníku od objímky, aby nebyl červený vodič (5) zohýbán ani vystaven tahu.

7. Spojte rychlospojku (6).
8. Našroubujte halogenový zdroj jako např. **JBL ReptilDesert L-U-W Light** nebo **JBL ReptilJungle L-U-W Light** do objímky(4). Přidržujte přitom objímku rukou. Ujistěte se, že zdroj i použitý JBL TempSet Unit L-U-W má stejnou vatáž.
9. Zapojte kabel (2) do sítě. Můžete použít i spínací hodiny pro načasování osvitů.

POZOR:

Lampa se po zapnutí naplno rozzáří až po určité době. Po vypnutí a následném zapnutí se lampa zapne až po určitém čase po vychladnutí.

Náhlé zhasnutí lampy po jistém času provozu může být způsobeno přehřátím předřadníku. Pokud není předřadník řádně větrán (např. mezerou za zadní stěnou terária a stěnou pokoje), zapne se automatická pojistka proti přehřátí a přístroj se vypne. V takovém případě odpojte předřadník od sítě a umístěte jej na dobře větrané místo. Vyčkejte 10 minut a předřadník znovu zapojte do sítě.

DE

UK

FR

NL

IT

DK

ES

PT

SE

CZ

PL

RU



Gwarancja

Kupującemu tego **urządzenia firmy JBL** przysługuje gwarancja na okres 3 lat od daty zakupu.

Gwarancja ta obejmuje błędy montażu i wybrakowania materiału. Szkody spowodowane przez wpływ czynników zewnętrznych lub nieprawidłowe posługiwanie się urządzeniem są wyłączone z praw gwarancji. Usługa gwarancyjna następuje poprzez wymianę lub naprawę wybrakowanych części, o czym decyduje producent.

Nie istnieją inne, dalsze prawa gwarancji. Szczególnie nie będzie przejmowana odpowiedzialność, jeśli to prawnie możliwe, za szkody powstałe w wyniku eksploatacji urządzenia. W przypadku reklamacji podlegającej gwarancji należy zwrócić się do sprzedawcy sklepu zoologicznego lub nadesłać urządzenie odpowiednio ofrankowaną przesyłką, zawierającą rachunek kupna, na adres producenta.*

*** w przypadku reklamacji podlegającej gwarancji urządzenie przesać na poniższy adres:**

JBL GmbH & Co. KG, Abt. Service, Wattstr. 4, 67141 Neuhofen, Germany

Urządzenie:

- TempSet L-U-W Unit 35
- TempSet L-U-W Unit 50
- TempSet L-U-W Unit 70

Miejsce na załączenie rachunku kupna:

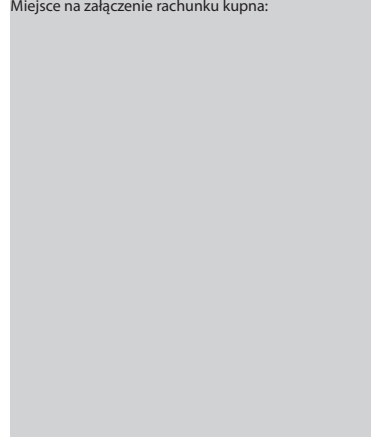

Nr serii

.....

Data kupna: __ / __ / __
(prosimy o załączenie rachunku kupna,
który zostanie odesłany państwu wraz z urządzeniem)

Powód reklamacji:

Data:..... Podpis:.....



JBL TempSet Unit L-U-W Zestaw do instalacji oświetlenia* do lamp metalohalogenowych w terrariach

*) nie zawiera medium świetlnego (lampy)

- Fabrycznie zmontowany zestaw do instalacji oświetlenia przeznaczony do bezpiecznego użytkowania **JBL Reptil Desert L-U-W Light** i **JBL Reptil Jungle L-U-W Light** jak i innych lamp metalohalogenowych (HID) w terrariach.
- Zawiera elektroniczny statecznik prądu, marki VS
- Czerwony specjalny przewód między statecznikiem a oprawą lampy przystosowany jest do wysokiego napięcia, jak np. niezbędne wysokie napięcie zapłonowe w lampach metalohalogenowych.
- Przewód doprowadzający prąd do statecznika z potrójną żyłą przewodu (z przewodem uziemiającym) i ochronną wtyczką sieciową.
- Szybkozłącze ułatwiające instalację. Jedynie prosty otwór do wywiercenia.
- Stabilny przegób do bezstopniowego ustawiania nachylenia lampy.
- Wyłącznik bezpieczeństwa sterowany mikroprocesorem, po mniej niż 20 minutach, przy niezapalających lampach metalohalogenowych
- Automatyczny wyłącznik „End of life” w przypadku zepsucia lamp metalohalogenowych
- Wyłączanie zapobiegające przegrzaniu statecznika prądu.
- Nadaje się wyłącznie do użytku w połączeniu z lampami metalohalogenowymi (wypełnionymi gazami metalu), jak np. JBL L-U-W Light i innymi lampami punktowymi HID

230 V, 50 Hz, E27, do lamp punktowych metalohalogenowych

Wskazówki dotyczące bezpieczeństwa:

- Upewnić się, czy napięcie robocze oznaczone na typie urządzenia odpowiada napięciu w sieci.
- Przy wymianie lampy L-U-W zawsze najpierw wyjąć wtyczkę z kontaktu i poczekać aż lampa i oprawa ostygną. Wkręcić nową lampę a następnie włączyć wtyczkę do kontaktu.
- Przy wkręcaniu i wykręcaniu lampy L-U-W należy zawsze trzymać jedną ręką za lampę a drugą ręką przytrzymywać oprawę lampy, tak aby zapobiec skręcaniu kabla.
- Zestaw TempSet Unit L-U-W nie może być używany jeśli przewód (2) lub specjalny przewód zapłonowy (6) byłyby uszkodzone.
- Uszkodzone przyłącza elektryczne lub specjalne przewody zapłonowe nie mogą być wymieniane przez dostępne w sprzedaży kable elektryczne. W przypadku uszkodzenia jednego z przyłączy należy zwrócić się do producenta.
- Oprawa lampy jest specjalną oprawą i nie może być zastąpiona przez dostępne w sprzedaży oprawy lamp. W przypadku uszkodzenia oprawy lampy należy zwrócić się do producenta.

DE

UK

FR

NL

IT

DK

ES

PT

SE

CZ

PL

RU



- Statecznik prądu do zestawu TempSet nie może zostać rozłożony na części lub naprawiany. W przypadku uszkodzenia należy go usunąć i zastąpić nowym.
- Urządzenie może być używane tylko w pomieszczeniach zamkniętych.
- Urządzenie może być używane tylko do celów opisanych w instrukcji obsługi.
- Dzieci powyżej ósmego roku życia, jak i osoby z ograniczeniem natury fizycznej, sensorycznej lub psychicznej lub osoby z brakiem doświadczenia lub/i wiedzy mogą używać urządzenia tylko po opiece osób przejmujących za nie odpowiedzialność, które wprowadzają je w funkcjonowanie urządzenia, tak aby zaistniała świadomość możliwych niebezpieczeństw. Urządzenie to nie służy do zabawy. Dzieci nie powinny zajmować się czyszczeniem lub konserwacją urządzenia, chyba, że mają przynajmniej 8 lat i są pod opieką dorosłych.
- TempSet Unit L-U-W jak i lampę metalohalogenową nie opryskiwać wodą.
- Nie używać w akwarium.
- Montaż w inny sposób niż poniżej opisano, wymagający zmiany połączeń elektrycznych musi zostać wykonany przez **osobę wyspecjalizowaną** w elektryce! Przy amatorskim manipulowaniu przewodami elektrycznymi może dojść do porażenia prądem elektrycznym lub zagrożenia pożarem!

Części i oznaczenia:

1. statecznik marki VS
2. 3-żyłowy przewód elektryczny (1,5 m) do statecznika
3. ochronna wtyczka kontaktowa EU
4. specjalna oprawa E27, wytrzymała na wysoką temperaturę do 270 °C, przetestowana i dopuszczona do napięcia zapłonu 5 kV.
5. specjalny, czerwony przewód teflonowy do zapłonu, przystosowany do napięcia zapłonowego 5 kV między statecznikiem a oprawą.
6. szybkozłączce
7. rurka gwintowana
8. przegub
9. odciążenie przewodu

Wskazówki dotyczące montażu:

Konieczne do montażu:

wiertarka z wiertłem HSS 20 mm i śrubokręt.

Niżej opisany przebieg montażu może zostać wykonany przez każdego, pod warunkiem dokładnego zastosowania się do instrukcji, nie wymaga on fachowego przygotowania elektrycznego.

1. Wywiercić otwór o średnicy ok. 20 mm w powierzchni, na której przytwierdzona ma zostać oprawa lampy (4) zestawu TempSet. Powierzchnia ta nie powinna być łatwopalna.
2. Rozłączyć szybkozłączce (6) znajdujące się między oprawą lampy i statecznikiem prądu. W tym celu należy podważyć lekko niewielkim śrubokrętem na zamknięciu i rozłączyć obie części sprzęgła (szybkozłączce).
3. Poluzować nakrętkę mocującą znajdującego się na rurce gwintowanej (7) odciążenia



przewodu (8). Odkręcić odciążenie przewodu od rurki gwintowanej. Uważać aby nie pokręcić kabla. Przesunąć odciążenie przewodu wzdłuż kabla ok. 10 cm do góry. Poluzować nakrędkę śrubową sześciokątną na rurce gwintowanej i przeciągnąć ją również poprzez kabel do góry w kierunku odciążenia przewodu. Wsunąć podkładkę ze szczeliną również do góry. Podkładka może być zdjęta z kabla przez szczelinę.

4. Przeprowadzić kabel z szybkozłączem, odciążeniem przewodu, zdjętą nakrętką śrubową i rurką gwintowaną od wewnątrz przez przewiercony otwór, aż zostanie on zamknięty za pomocą pozostałej dużej podkładki. Wsunąć podkładkę (posiadającą szczelinę) poniżej odciążenia przewodu ponownie na kabel i przytwierdzić ją zdjętą w punkcie 3 nakrędką śrubową sześciokątną.
5. Odciążenie przewodu przykręcić ponownie na końcówkę rurki gwintowanej i przytwierdzić kabel za pomocą śruby mocującej.
6. Przytwierdzić statecznik (1) za pomocą dwóch śrub na niepalnym i stabilnym podłożu, w pobliżu zamontowanej w punkcie 1-5 oprawy lampy. Zwrócić uwagę na bliskość oprawy lampy, tak, aby później specjalny, czerwony przewód do zapłonu (5) nie był załamany ani zbyt rozciągnięty.
7. Połączyć szybkozłącze (6) między oprawą lampy i statecznikiem prądu łącząc obie części sprzęgła aż zaskoczą.
8. Wkręcić lampę punktową metalohalogenkową, jak np. **JBL ReptilDesert L-U-W Light** lub **JBL ReptilJungle L-U-W Light** w oprawę (4). Oprawę przytrzymać ręką, aby uchronić przed przekręceniem. Upewnić się, czy lampa metalohalogenkowa oraz JBL TempSet Unit L-U-W mają taką samą moc wat.
9. Połączyć kabel (2) z siecią elektryczną. Jako alternatywę można użyć dostępnego w sprzedaży zegara sterującego.

UWAGA:

Lampy metalohalogenkowe po włączeniu podlegają procesowi zapłonu i potrzebują dlatego czasu aż osiągną całkowitą jasność. Podczas zapłonu lampa może migać. Po przerwaniu świecenia i ponownym włączeniu lampa włącza się dopiero po ochłodzeniu startując nowy proces zapłonu.

Nagle zgaśnięcie lampy po pewnym czasie świecenia może być spowodowane przegrzaniem statecznika prądu. Jeśli statecznik prądu ustawiony jest bez dostatecznego dopływu powietrza, np. w niewielkiej przestrzeni pomiędzy tylną ścianą terrarium i ścianą pokoju, może dochodzić do samoczynnego wyłączenia statecznika, jako ochrona przed przegrzaniem.

W takim przypadku należy wyłączyć statecznik z prądu i przenieść go w miejsce, o dobrej cyrkulacji powietrza. Odczekać 10 minut, poczym statecznik ponownie podłączyć do prądu.

DE

UK

FR

NL

IT

DK

ES

PT

SE

CZ

PL

RU



Záruka

Na přístroj poskytujeme záruku 3 roky od doby zakoupení.

Záruka se vztahuje na konstrukční a materiálové vady. Poškození vnějšími vlivy a nesprávným zacházením do záruky nespádají. Plnění záruky probíhá dle rozhodnutí výrobce náhradou přístroje nebo jeho opravou.

Žádné další záruční nároky nejsou oprávněny, obzvláště ne ručení za škody způsobené přímo či nepřímo v důsledku používání přístroje, pokud to odpovídá zákonným normám. V případě záručních nároků se obraťte na prodejce, který Vám přístroj prodal s dokladem o koupi nebo na výrobce s vyplněným formulářem.*

*** V případě záručního plnění od výrobce vyplňte a odešlete s přístrojem na:**

JBL GmbH & Co. KG, Abt. Service, Wattstr. 4, 67141 Neuhofen, Germany

přístroj:

TempSet L-U-W Unit 35

TempSet L-U-W Unit 50

TempSet L-U-W Unit 70

Zde nalepte doklad o koupi:

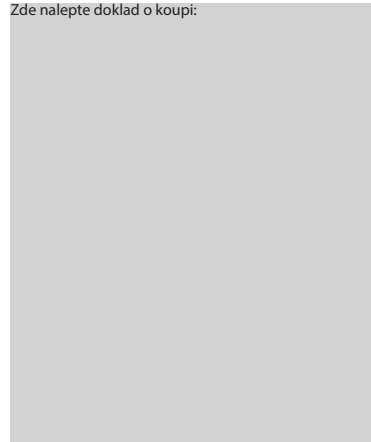

č. série

.....

datum zakoupení: __/__/__
(prosíme přiložit nalepený doklad o koupi)

Důvod reklamace:

Datum:..... Podpis:.....



JBL TempSet Unit L-U-W Осветительный комплект* для металлогалогеновых ламп в террариумах

*) Осветительное средство в комплект не входит

- Осветительный комплект, предварительно собранный изготовителем, предназначен для безопасной эксплуатации металлогалогеновых ламп (МГ-ламп) **JBL Reptil Desert L-U-W Light** и **JBL Reptil Jungle L-U-W Light**, а также других МГ-ламп (газоразрядных ламп высокого давления) в террариумах.
- С высококачественным электронным пускорегулирующим аппаратом (ПРА) марки VS.
- Специальный провод красного цвета между ПРА и патроном лампы в исполнении, устойчивом к высокому напряжению и имеющем допуск; пригоден для высокого напряжения зажигания, необходимого при использовании МГ-ламп (ГРЛВД).
- Трехжильный подводящий провод к ПРА с защитным проводом и безопасной штепсельной вилкой.
- Быстроразъемное соединение для упрощенного монтажа. Требуется только просверлить простое отверстие.
- Стабильный шарнир для плавного нагибания светильника.
- Аварийное отключение менее чем через 20 минут в незажигающихся МГ-лампах, с микропроцессорным управлением.
- Предохранительное автоматическое отключение в конце срока службы «end of life» (EOL) при неисправности МГ-ламп.
- Отключение ПРА в случае перегрева.
- Исключительная пригодность для эксплуатации МГ-ламп, напр., «JBL L-U-W Light» и других газоразрядных ламп высокого давления.

230 В, 50 Гц, E27, для МГ-ламп

Указания по технике безопасности:

- Убедитесь, что указанное на типовой табличке рабочее напряжение соответствует сетевому напряжению.
- Прежде, чем поменять лампу L-U-W, сначала вытащите вилку из розетки и дайте остыть лампе и патрону. Вкрутите новую лампу, после чего включите светильник в сеть.
- При вкручивании и выкручивании лампы L-U-W всегда удерживайте патрон одной рукой, чтобы избежать перекручивания кабеля.
- Запрещается эксплуатация комплекта «TempSet Unit L-U-W» с поврежденным питающим проводом (2) или поврежденным специальным проводом зажигания (6).
- Запрещается заменять поврежденные питающие провода или специальные провода зажигания обычными проводами, продающимися в магазине. В случае повреждения проводов обращайтесь к изготовителю.

DE

UK

FR

NL

IT

DK

ES

PT

SE

CZ

PL

RU



- Осветительный комплект оснащен особым патроном, не подлежащим замене обычными патронами, продающимися в магазинах. В случае повреждения патрона обращайтесь к изготовителю.
- Пускорегулирующий аппарат настоящего комплекта «TempSet Unit L-U-W» не подлежит разборке или ремонту. При наличии повреждений его следует утилизировать.
- Разрешается эксплуатация прибора только в закрытых помещениях.
- Разрешается эксплуатация комплекта только в целях, названных в настоящей информации к применению.
- Под соответствующим надзором настоящим прибором могут пользоваться дети старше 8 лет и лица с ограниченными физическими и психическими способностями, с ограниченной сенсорикой, или при отсутствии у них соответствующего опыта и (или) знаний. Для этого им предварительно следует объяснить принцип действия прибора и указать на возможные опасности при его использовании. Настоящий прибор – не игрушка. Детям не следует чистить прибор или осуществлять его техническое обслуживание за исключением случаев, если они старше 8 лет и находятся под присмотром.
- Не брызгать на комплект «JBL TempSet Unit L-U-W» и МГ-лампу водой.
- Запрещается применение в аквариумах.
- Если при монтаже требуется разъединить электрические соединения, т. е. отклониться от нижеописанной схемы монтажа, то следует обязательно воспользоваться услугами **специалиста, прошедшего соответствующее обучение!** При неумелом выполнении электрических соединений существуют опасность поражения электрическим током и возникновения пожара!

Элементы и их обозначение:

1. Пускорегулирующий аппарат (ПРА) марки VS
2. Питающий трехжильный кабель (1,5 м) к ПРА
3. Безопасная штепсельная вилка (EU)
4. Специальный патрон E27, термостойкий до 270 °С, допущен и проверен для напряжения зажигания 5 кВ
5. Специальный тефлоновый провод зажигания красного цвета с допуском для напряжения зажигания 5 кВ между ПРА и патроном.
6. Быстроразъемное соединение
7. Трубка с резьбой
8. Шарнир
9. Винт-зажим для провода (с целью уменьшения растягивающего усилия)

Инструкция по монтажу:

Для монтажа вам потребуются: Дрель со сверлом из быстрорежущей стали 20 мм и отвертка. При точном соблюдении настоящей инструкции монтаж может выполнить каждый. Услуг специалиста-электрика не требуется.

1. Просверлите отверстие диаметром примерно 20 мм на поверхности, на которой вы хотите закрепить патрон для лампы (4) комплекта «TempSet». Поверхность должна быть нормально воспламеняемой или трудно воспламеняемой.
2. Разъедините быстроразъемное соединение (6) между патроном лампы и ПРА.





Для этого слегка приподнимите небольшой отверткой один конец фиксирующего приспособления и потяните половинки соединения в противоположные стороны.

3. Раскрутите установочный винт на пластмассовом элементе, служащем для уменьшения растягивающего усилия на провод (8) и находящемся на трубке с резьбой (7). Скрутите пластмассовый элемент с трубки с резьбой, при этом обратите внимание на то, чтобы не перекрутить провод. Сдвиньте пластмассовый элемент вдоль провода примерно на 10 см вверх. Ослабьте верхнюю шестигранную гайку на трубке с резьбой и также передвиньте ее вверх по проводу к пластмассовому элементу. Теперь передвиньте вверх также разомкнутую подкладную шайбу. Теперь подкладную шайбу можно удалить с провода через разрез.
4. Протягивайте провод с быстроразъемным соединением, пластмассовым элементом, ослабленной гайкой и трубкой с резьбой изнутри через предварительно просверленное отверстие до тех пор, пока оно не закроется оставшейся большой подкладной шайбой. Теперь опять насадите на провод на уровне ниже пластмассового элемента подкладную шайбу с разрезом и зафиксируйте ее шестигранной гайкой, ослабленной при выполнении п. 3.
5. Вновь накрутите пластмассовый элемент на конец трубки с резьбой и зафиксируйте провод установочным винтом.
6. Укрепите ПРА (1) двумя шурупами на негорючей и стабильной поверхности недалеко от патрона лампы, прикрепленного в соответствии с п. 1 - 5. Обратите внимание на достаточно близкое расстояние к патрону лампы, чтобы впоследствии специальный провод зажигания красного цвета (5) не перегибался и не подвергался натяжению.
7. Теперь соедините быстроразъемное соединение (6) между патроном лампы и ПРА, вставив половинки друг в друга так, чтобы соединение зафиксировалось.
8. Вкрутите в патрон (4) МГ-лампу, напр., **JBL ReptilDesert L-U-W Light** или **JBL ReptilJungle L-U-W Light**. При этом удерживайте патрон другой рукой, чтобы не допустить возможного перекручивания патрона. Убедитесь, что МГ-лампа и комплект «JBL TempSet Unit L-U-W» имеют одинаковую мощность (в Вт).
9. Теперь включите питающий провод (2) в сеть. В качестве альтернативы можно использовать обычный таймер, продающийся в магазинах.

ВНИМАНИЕ:

МГ-лампы после включения находятся в процессе зажигания и поэтому достигают полной яркости света лишь через определенное время. В процессе зажигания МГ-лампа может немного мерцать. В случае перебоя и восстановления электропитания МГ-лампа включается только через определенное время остывания с новым процессом зажигания.

Если лампа внезапно гаснет через некоторое время работы, это может быть вызвано перегревом ПРА. При недостаточной вентиляции ПРА, напр., при его размещении в зазоре между задней стенкой террариума и стеной жилого помещения, автоматическое отключение ПРА защищает его от повреждения в результате перегрева. В таком случае отсоедините ПРА от сети и перенесите его в место с достаточным притоком воздуха. Подождите 10 минут и восстановите соединение с электросетью.

DE

UK

FR

NL

IT

DK

ES

PT

SE

CZ

PL

RU



Гарантия

Покупателю данного **прибора компании JBL** мы предоставляем гарантию сроком 3 года, считая со дня покупки.

Гарантия распространяется на дефекты монтажа и дефекты материала. Гарантия не распространяется на повреждения, вызванные внешними воздействиями и неправильным обращением. Гарантийные обязательства выполняются по нашему выбору заменой или ремонтом дефектных элементов.

Иных притязаний на гарантийное обслуживание не существует, в частности, компания не берет на себя ответственности за косвенный ущерб, нанесенный настоящим прибором, если это допускается законодательством. В случаях, требующих предоставления гарантии, обращайтесь в свой специализированный зоомагазин или высылайте прибор в наш адрес, оплатив почтовые и упаковочные расходы и приложив действительный кассовый чек. *

*** В случае, требующем предоставления гарантии, просьба заполнить и выслать настоящий купон на следующий адрес:**

JBL GmbH & Co. KG, Abt. Service, Wattstr. 4, 67141 Neuhofen, Germany

Прибор:

- TempSet L-U-W Unit 35
- TempSet L-U-W Unit 50
- TempSet L-U-W Unit 70

Место для кассового чека:

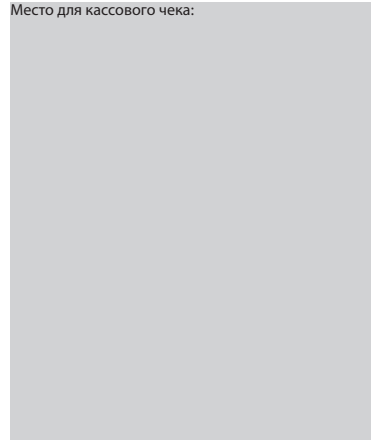

Серийный №

.....

Дата покупки: __ / __ / __
(обязательно приложите кассовый чек, который вам вернут вместе с прибором)

Описание претензии:

Дата:..... Подпись:.....







13 61875 00 0 V01



2 113618 750002



JBL GmbH & Co. KG
Dieselstraße 3
67141 Neuhofen
Deutschland
www.JBL.de

